



# **PRINCESS®**

**Gebruiksaanwijzing**

**Instructions for use**

**Mode d'emploi**

**Anleitung**

**Instrucciones de Uso**

**Istruzioni d'uso**

**Bruksanvisning**

**Brugsanvisning**

**Bruksanvisning**

**Käyttöohje**

**Instruções de utilização**

**تعليمات الاستخدام**

**332733 / 332734**

**ROYAL VERTICAL STEAMER**



<b>NL</b>	Gebbruksaanwijzing .....	6
<b>UK</b>	Instructions for use .....	9
<b>F</b>	Mode d'emploi .....	12
<b>D</b>	Anleitung .....	15
<b>E</b>	Instrucciones de Uso .....	18
<b>I</b>	Istruzioni d'uso .....	22
<b>S</b>	Bruksanvisning .....	25
<b>DK</b>	Brugsanvisning .....	28
<b>N</b>	Bruksanvisning .....	31
<b>SF</b>	Käyttöohje .....	34
<b>P</b>	Instruções de utilização .....	37
<b>ARAB</b>	تعليمات الاستخدام .....	40

### Identification Parts

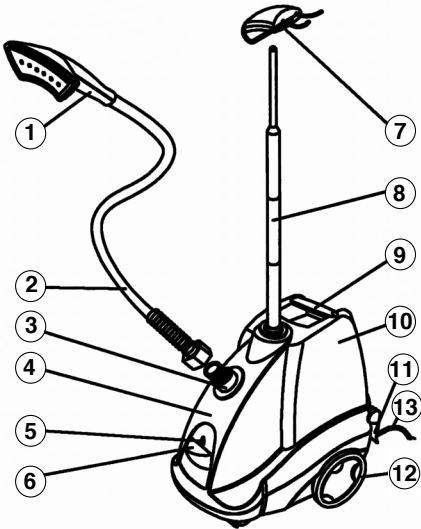

### Figure 1

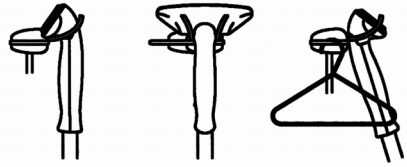

### Figure 2

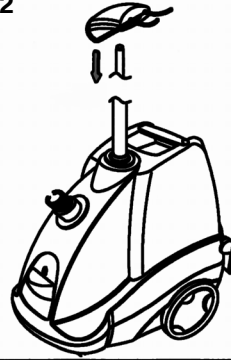

### Figure 3

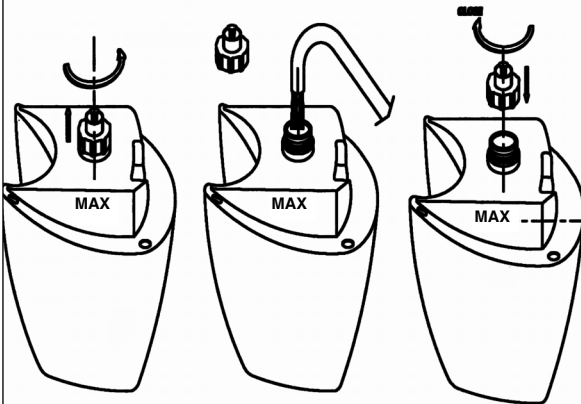

### Figure 4

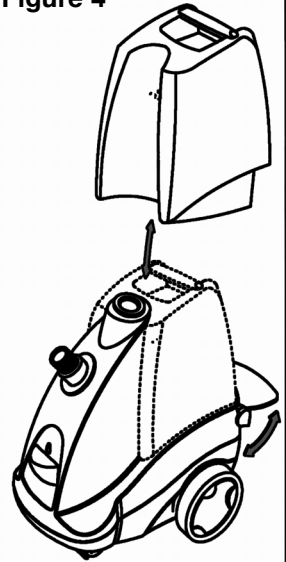

**Figure 5**

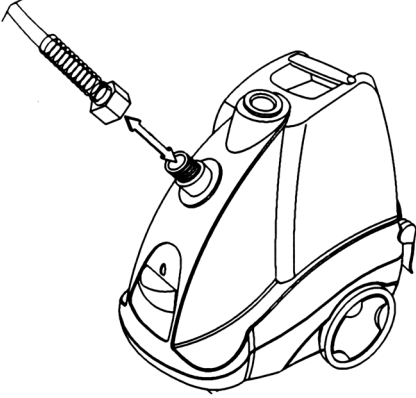

**Figure 6**

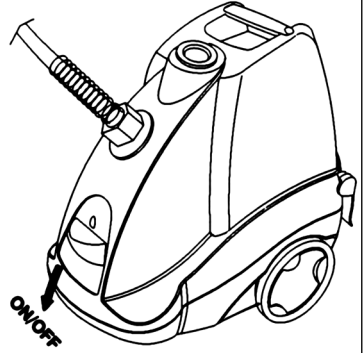

**Figure 7**

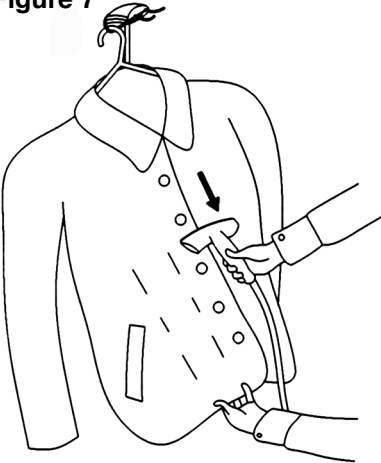

**Figure 8**

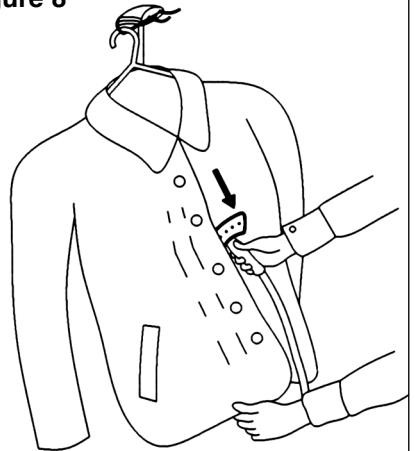

## VOOR GEBRUIK

Lees deze gebruiksaanwijzing voordat u het apparaat gebruikt en bewaar deze om hem later nog eens te kunnen raadplegen. Sluit het apparaat alleen aan op een geaard stopcontact.

Gebruikt u het apparaat voor de eerste keer, verwijder dan de verpakking en was de accessoires in warm water. Zorg ervoor dat de elektrische onderdelen droog blijven.

## EIGENSCHAPPEN

- Verwijdert kreuken efficiënt, gemakkelijk en veilig.
- Sneller dan een normaal strijkijzer; veroorzaakt geen brand- of schroeiplekken.
- Verwijdert behang zonder problemen.
- Ideaal om kledingstukken snel op te frissen voordat u ze aantrekt.quick refreshing of clothing for immediate wearing
- Geschikt voor kleding, behang, gordijnen en ander materiaal.
- De hoge temperatuur van de stoom maakt het apparaat ook geschikt voor sanitaire doeleinden en verbetert het aanzien van meubelbekleding, gordijnen, hoeden enz.
- Dankzij het moderne plastic huis licht in gewicht en mooi om te zien.looking
- Dankzij het waterreservoir met grote inhoud kunt u het apparaat lang gebruiken (2,2 uur achter elkaar).
- Ergonomische en handzame reservoirhendel voor gemakkelijk gebruik.
- Doorzichtig waterreservoir geeft waterniveau duidelijk aan.
- Ergonomische AAN-/UIT-schakelaar, gemakkelijk te bedienen door er één keer met de voet op te drukken. by stepping on once
- Lichtje voor AAN/UIT.
- Flexibele lichtgewichtslang.
- Dankzij de veiligheidsbedrading wordt het apparaat tijdelijk uitgeschakeld wanneer het droog dreigt te raken.
- Makkelijk te verplaatsen dankzij wieltjes.
- Modern hangmechanisme voor sproeikop en kleding.
- Comfortabele, ergonomisch ontworpen stoomkop (zie figuur 1).

## ONDERDELENLIJST

1. Sproeikop
2. Slang
3. Slangadapter
4. Hoofdunit
5. Controlelampje
6. Aan-/uitschakelaar
7. Hangkop
8. Hangstaaf
9. Reservoirhendel
10. Waterreservoir
11. Reservoirdeksel
12. Wieltjes
13. Netsnoer

## VOORBEREIDINGEN VOOR GEBRUIK

1. Steek de hangstaaf (8) in het gat op de kop van het apparaat zoals weergegeven in figuur 2, en draai deze stevig vast met de hand. Bevestig de hangkop vervolgens op de kop van de staaf.
2. Vul het waterreservoir zoals weergegeven in figuur 3.  
Gebruik schoon water. Om aanslag en kalkafzetting te voorkomen, wordt gedistilleerd of gefilterd water aanbevolen. Gebruik nooit heet water of andere vloeistoffen; deze kunnen het waterreservoir en/of het apparaat beschadigen.  
Let op: Doe geen reinigingsmiddel, zeep of andere middelen in het waterreservoir; deze kunnen de aluminium onderdelen van het apparaat beschadigen.
3. Maak het reservoirdeksel open en vul het reservoir met water. Sluit het deksel vervolgens met de voetschakelaar. Wilt u het waterreservoir weer vullen, schakel het apparaat dan uit, haal de stekker uit het stopcontact en doe het deksel weer met uw voet omhoog. Met de handgreep kunt u het waterreservoir dragen, niet het gehele apparaat (zie figuur 4).



4. Steek de slang (2) in de slangadapter (3) en zet de slang vast door te drukken totdat u 'klik' hoort. Trek er even voorzichtig aan om u ervan te vergewissen dat de slang op z'n plaats zit. (zie figuur 5)
5. Het stoomapparaat is nu klaar voor gebruik.

## HET STOOMAPPARAAT GEBRUIKEN

1. Steek de stekker in het stopcontact, zet de aan-/uitschakelaar met de hand of voet in de stand ON (aan), zoals weergegeven in figuur 6 (het controlelampje gaat branden).  
Schakel het apparaat niet in wanneer het waterreservoir niet gevuld is met water; er kan er oververhitting optreden.  
Wacht 2 à 3 minuten totdat er stoom uit het apparaat komt.  
Let op: Wanneer er stoom wordt gemaakt of condensatie optreedt, maakt het apparaat een murmelend geluid. Gebeurt dit terwijl u aan het werk bent, hou dan de sproeikop omhoog om de overtollige condensatie terug te laten lopen in het apparaat.
2. Hang alle jurken, jaszjes, jassen, truien op de gebruikelijke hangers. Wilt u pantalons en stropdassen stomen, dan wordt een pantalonhanger aanbevolen.
3. Houd dan het kledingsstuk op met behulp van de juiste hanger in de hangkop.
4. Stoom met een neerwaartse beweging, zoals beschreven in Figuur 7, om te voorkomen dat uw hand in aanraking komt met de stoom. Gebruik uw andere hand om het te stomen deel recht te trekken en gebruik uw vingers om het te stomen materiaal te verplaatsen.
5. Stoom langzaam door het materiaal zachtjes aan te raken met de sproeikop, waardoor kreukels meteen zullen verdwijnen. Het is uitermate belangrijk om de aanraking van de sproeikop te combineren met directe stoom. Sommige kledingstukken kunt u beter binnenste buiten stomen. Met enige oefening kunt u snelheid en efficiëntie bereiken (Zie Figuur 8).  
Let op: Stoom met de slang rechtop, zodat de condensatie terugstroomt in het stoomapparaat. Wanneer u dichtbij de grond stoomt, d.w.z. lager dan 1 m, dient u de slang REGELMATIG even recht op te houden om deze vrij te houden van condensatie.

Raak zijde of fluweel NIET aan met de sproeikop..

LAAT HET STOOMAPPARAAT NIET DROOGSTOMEN

## NA GEBRUIK

1. Na het gebruik van het stoomapparaat dient u de uitschakelaar in te drukken (het controlelampje dooft nu) en haal de stekker uit het stopcontact.
2. Hang de sproeikop rechtop in de slangophanghouder, wanneer u deze niet gebruikt.
3. Giet het water na ieder gebruik uit het apparaat. Dit is belangrijk, omdat anders micro-organismen in het water kunnen ontstaan die het apparaat kunnen aantasten.  
Daarom dient u het water regelmatig te verversen.

### WAARSCHUWING:

1. Raak de sproeikop nooit aan voordat deze volledig is afgekoeld.
2. Gebruik het apparaat nooit zonder water.
3. Haal de stekker na ieder gebruik uit het stopcontact.
4. Gebruik de hendel van het waterreservoir niet om het hele apparaat te dragen, omdat het anders kan kantelen.

## ONDERHOUD EN REINIGING

- Haal altijd de stekker uit het stopcontact voor u het apparaat reinigt.
- Laat het apparaat afkoelen en gebruik een vochtige doek om te reinigen.
- Gebruik nooit agressieve schoonmaak- of oplosmiddelen.

Reiniging van het waterreservoir:

Dit dient regelmatig te gebeuren om te voorkomen dat micro-organismen in het waterreservoir ontstaan.

1. Maak het reservoirdeksel los en til het op om het waterreservoir los te maken.
2. Giet er oud water uit als het lang niet is gebruikt.
3. Vul het waterreservoir opnieuw en giet het water eruit.

Van tijd tot tijd, afhankelijk van de kwaliteit van uw water, dient u het waterreservoir te desinfecteren. Doe als volgt:

1. Maak het reservoirdeksel los en til het op om het waterreservoir los te maken.
2. Vul het met schoon water en voeg hier een halve theelepel chloorbleekmiddel aan toe.
3. Schud stevig.



- Giet het water eruit.
- Om het goed uit te kunnen spoelen vult u het reservoir opnieuw met water, even schudden en het water eruit gieten  
Giet zo nu en dan oud water uit het apparaat om aanslag te verwijderen. Zorg ervoor dat het juiste waterniveau wordt gehandhaafd.  
LET OP: water heeft niet overal dezelfde mineraalwaarde. Als uw stoomapparaat aan en uit gaat tijdens normaal gebruik, geeft de thermostaat aan dat het verwarmingselement ontkalkt dient te worden.

#### Ontkalken:

Om slecht functioneren te voorkomen, dient u uw stoomapparaat regelmatig te ontkalken. De frequentie hiervan hangt af van de waterkwaliteit en hoe vaak het apparaat gebruikt wordt.

- Maak het waterreservoir los en verwijder het, vul het met water en schud stevig om grote kalkafzettingen te verwijderen. Giet het water eruit en herhaal zonedig.
- Doe het waterreservoir halfvol met een mengsel van ontkalkingmiddel en water (volg de instructies op op het ontkalkproduct om het juiste percentage toe te voegen water en de ontkalkingtijd te vinden). Sluit het waterreservoir.
- Laat het waterreservoir rustig staan gedurende de tijd, beschreven in de handleiding van het ontkalkingmiddel. Naderhand draait u het waterreservoir zodat de andere kant gedurende dezelfde tijd wordt ontkalken.
- Maak het waterreservoir daarna weer vast aan het apparaat, steek de stekker in het stopcontact en zet het aan.
- Laat het apparaat aanstaan tot het waterreservoir bijna leeg is (ga geen kleding stomen in deze tijd).
- Maak het waterreservoir los, verwijder het en spoel het uit met water. Giet vervolgens het water eruit.
- Vul het waterreservoir opnieuw met water en herhaal de stappen 4 en 5.  
Het stoomapparaat is nu klaar om weer gebruikt te worden.

Let op: Indien u na het ontkalken nog steeds kalkresten aantreft, herhaalt u het ontkalkingproces indien nodig. Indien u altijd gedestilleerd water gebruikt, is ontkalken niet nodig.

Tip: Het ontkalkingmiddel is verkrijgbaar in de meeste supermarkten en is hetzelfde als wordt gebruikt voor espressoapparaten, waterkokers of luchtbevochtigers.

#### PRINCESS-TIPS

Alvorens u dit apparaat gebruikt, dient u de volgende voorzorgsmaatregelen in acht te nemen:

- Lees de gebruiksaanwijzing goed door voor gebruik.
- Om het risico van een elektrische schok te voorkomen, dient u het apparaat nooit in water of andere vloeistoffen te dompelen.
- Kinderen dienen dit apparaat niet te gebruiken. Pas altijd op als u stoomt in de nabijheid van kinderen. Laat het stoomapparaat nooit onbeheerd achter met de stekker in het stopcontact.
- Haal de stekker uit het stopcontact wanneer u het waterreservoir verwijdert of terugplaatst voor reiniging, bijvullen van water en wanneer u het apparaat niet gebruikt. Trek nooit aan het snoer, maar aan de stekker zelf.
- Gebruik het apparaat niet als het snoer beschadigd is, of als het is gevallen of beschadigd is. Breng het voor reparatie of controle naar een erkend onderhoudsmonteur.
- Onder geen voorwaarde dient u het apparaat zelf te demonteren of te repareren. Breng het voor reparatie of controle naar een erkend onderhoudsmonteur.
- Het netsnoer en het verlengsnoer mogen nooit in aanraking komen met scherpe randen en hete oppervlakken, zoals een fornuis.
- Laat het apparaat helemaal afkoelen voordat u het opbergt en wikkel het snoer er omheen..
- Stoom alleen in een verticale beweging, van boven naar beneden.
- Gebruik het stoomapparaat nooit in een horizontale of achterover gekantelde positie, omdat dit kan leiden tot het lekken van water.
- Hang het stoomapparaat niet op aan de slang.
- Voorkom contact met hete delen, heet water of stoom.
- Laat tijdens gebruik het waterreservoir niet drooglopen.
- Gebruik het apparaat alleen waarvoor het gebruikt dient te worden. Gebruik is alleen voor binnenshuis..
- Voorkom overbelasting van het elektrische systeem bij u in huis en sluit geen andere apparaten die veel elektriciteit verbruiken aan op dezelfde groep als het stoomapparaat.

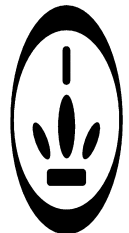



16. Zorg ervoor dat kinderen niet met dit apparaat spelen.
17. Het is niet zonder gevaar om dit apparaat te laten gebruiken door kinderen of personen met een geestelijke of lichamelijke handicap, of met te weinig ervaring of deskundigheid. De voor de veiligheid van deze gebruikers verantwoordelijke persoon dient ze duidelijke instructies te geven voor of ze te begeleiden bij het gebruik van dit apparaat.

## PRINCESS ROYAL VERTICAL STEAMER

ART. 332733 / 332734

### BEFORE USE

First read all instructions before use and retain for later reference. Only plug this appliance into an earthed socket.

Before using for the first time first use remove the packing materials and wash accessories in warm water. Make sure that the electrical parts remain dry.

### TIPS FOR USE

- Removes wrinkles in the most efficient, easiest and safest way
- Faster than a conventional iron without the problem of burning or scorching
- Removes wallpaper with minimum hassles
- Ideal for refreshing clothing items quickly just before wearing them.quick refreshing of clothing for immediate wearing
- Can be used forIndicated for clothing, wallpaper, drapes and most of the fabrics
- The high temperature of the steam allows for provides multiple usageees for sanitary purposes and ensures a great improvement in the appearance offor the best looking of furniture upholstery, curtains, hats, etc.
- A mModern plastic housing unit provides lightweight and an outstanding appearancelooking
- A largeBig capacity Water Container allows you to operate the appliance for protracted periodsfor long and continuous operation (2.2 hours continuously)
- Ergonomic and comfortable Container Handle for easy usage
- Transparent container provides clear water level
- Ergonomic ON/OFF button, easy to operate by foot, simply step on it once. by stepping on once
- Power light for ON/OFF indication
- Lightweight, flexible Hose
- Safety wiring feature temporarily switches off the vertical steamer when it runs dry
- Easy-roll Casters for mobility
- Modern hanging mechanism for holding both steam head and clothing
- Comfortable, ergonomic design Steam Head (See Figure 1)

### IDENTIFICATION LIST OF PARTS

1. Steam Head
2. Hose
3. Hose Adapter
4. Main Unit
5. Power Indicator
6. Power Switch
7. Hanger Head
8. Hanger Rod
9. Container Handle
10. Water Container
11. Container Lock
12. Casters
13. Power Cord

### PREPARATION FOR USE

1. Insert Hanger Rod (08) in the corresponding hole on top of the unit as described in Figure 2, and screw it in firmly by hand. Then fix the Hanger Head on top of rod.
2. To fill in the Water Container with water proceed as described in Figure 3. Use fresh water. Distilled or filtered water is recommended to avoid scalee and sediments. Never use hot water or any other liquids as theseit may damage the Water Container and/or the appliance.

Note: Do not putadd any detergent, or soap or other additions into the Water Container as theseit may damageeteriorate the internal aluminium parts of the appliance.



3. Release Container Lock and insert Water Container. When in place, close Container Lock by foot.  
To detach the Water Container for refilling, switch off the unit, unplug, and just pull up the lock using your foot again. Handle can be used is used to carryfor carrying the Water Container, not the whole unit. (See Figure 4)
4. Insert hose (02) into the hose adapter (03), press to fasten the hose until you hear a click. Pull gently to make sure the hose is in position. (See figure 5)
5. The steamer is ready for use.

## HOW TO USE

1. Plug into a proper voltage outlet, activateate Power Switch by hand or foot to ON position as described in Figure 6. (Power Indicator will light up).  
Do not switch the steamer on if there is no water in the Water Container because it may get overheated. Wait 2 to 3 minutes for steam to come out.  
Note: It is normal to hear a gurgling sound from the steamer while the heater starts to make creating the steam or ifdue to condensation forms. If If thisit occurs during operation, just positionstraight the Steam Head upwards to allow the excess of condensation to drain back into steamer.
2. Hold allany kinds of shirts, jackets, cardigans, pullovers, up by their etc. by its regular coat hangers. .  
A trouser hanger is recommended for steaming trousers , and ties.
3. Then hold hold the clothing item in place usingit in the appropriate rod located in the Hanger Head.
4. Steam with a downward motion to avoid your hand coming into contactto get in touch with the steam, as described in Figure 7. Use the other hand to straighten the area to be steamed and use yourthe fingers to widen the area.
5. Steam slowly by touching material lightly with Steaming Head and wrinkles will vanish instantly.  
It is very important to combine the touch of the Steaming Head withand direct steam. Some clothing itemsarticles can be steamed better from the underside. Speed and efficiency can be is achieved with a through little practice. (See Figure 8)  
NOTE: Steam with Hose in an upright position, so any condensation is free to flow back into steamer. If steaming in a low position near floor i.e. steaming under 1m, straighten Hose up and out FREQUENTLY to keep clear of condensation.

Do not touch silk or velvet with the steam head.  
DO NOT ALLOW STEAMER TO RUN DRY

## AFTER USE

1. After using the steamer, switch to OFF (Power Indicator light will go outwill light off) and disconnect the Power Cord from the outlet.
2. Hang the Steam Head in an upright position in Hose Hanger Rod when not in use.
3. Pour out the water each time after use. This is important as microorganisms may be able to grow in the water and could damage the unit.  
Therefore, regular replacement of the water is necessary.

### WARNING:

1. Never touch the Steam Head until it cools completely
2. Never operate without water.
3. Unplug after each use.
4. Do not use the Water Container Handle to carry the whole unit, as the steamer may tip overbe turn over.

## MAINTENANCE AND CLEANING

- Always unplug before cleaning the unit
- Let the steamer cool down and then use a damp clothe for cleaning.
- Never use harsh or abrasive cleaning agents or solvents

### Cleaning the Water Container:

This is to be done regularly to prevent the growth growing of microorganism inside the Water Container.

1. Unplug and pull up Container Lock to detach the Water Container.
2. Pour old water out if it has not been used for a period of time.
3. Refill water to the Water Container and then pour the water it out.

From time to time, and depending on the quality of your water supplier, the Water Container has to be disinfected. Proceed as follows:

1. Unplug and pull up Container Lock to detach the Water Container.



2. Fill it with fresh water and add a half-teaspoon of Chlorine bleach to the water.
3. Shake it vigorously.
4. Pour out the water.
5. For rinsing, refill water to the Water Container, shake it and pour water out.  
Periodically, pour old water out of steamer to remove sediment and maintain the correct proper water level.  
NOTE: No two water suppliers have the same mineral content. If your steamer begins to cut on and off during normal use, the thermostat is indicating that the heating unit requires needs descaling of the sediments. the sediments to be descaled.

**Descaling:**

To prevent malfunctioning, your steamer must be descaled regularly. The descaling interval will depend on the water quality and the frequency of use. For descaling, proceed as follows:

1. Unplug, remove the Water Container, fill it with water and shake it vigorously to remove large-scale sediments. Pour out the water and repeat it as necessary.
  2. Half fill Fill in the Water Container half capacity with a mix of decalcifying agent and water (follow the instructions from the decalcifying product to discover the correct percentage learn the percentage of water you have to add and the descaling time). Close the Water Container.
  3. Leave the Water Container apart for the time indicated by the decalcifying agent manual. Afterwards turn the Water Container up-and-down to descale the other part for the same amount of time.
  4. Then, attach the Water Container to the unit, plug in and switch on.
  5. Let the appliance run until the Water Container is about to empty (do not steam any clothing during this time).
  6. Unplug, detach and empty Water Container and rinse it with water. Then pour out the water.
  7. Refill Water Container again with water and repeat steps 4 to 5.
- The steamer is now ready for use again.

Note: If after descaling, you believe there is still scale in the boiler, repeat descaling process as necessary. If you always use distilled water, it will not be necessary to descale the boiler.

Tip: The descaling agent is available in most supermarkets and is the same as the one used for espresso machines, stainless steel kettles, or humidifiers.

**PRINCESS TIPS**

When using this appliance, the following basic precautions should always be followed:

1. Read the instructions thoroughly and understand all instructions before use.
2. To reduce the risk of electrical shock, do not immerse the appliance in water or other liquids.
3. Children should not use this appliance. Close supervision is necessary when any appliance is used near children. Do not leave the appliance unattended while plugged to outlet.
4. Unplug from outlet when attaching or removing the Water Container, before cleaning, refilling water and when not in use. When disconnecting from outlet, grasp and pull plug. Never tug the cord.
5. Do not operate any appliance with a damaged cord or plug, or after the appliance malfunctions, or is dropped or damaged in any any way manner. Return appliance to the nearest authorized service facility for examination, repairs or adjustments.
6. Do not disassemble or attempt to repair any part of the appliance under any circumstances. Return appliance to the nearest authorized service facility for examination, repairs or adjustments.
7. Do not let the Power Cord or the extension cord come into contact with sharp edges or hot surfaces, including the stove.
8. Let appliance cool down completely and loop cord loosely around appliance when storing.
9. Steam only in an up and down vertical motion.
10. Never use steamer in a horizontal position or tilt into a backward position, as this may result in water discharge.
11. Do not attempt to hang up the unit by the Hose.
12. Avoid contact with hot parts, hot water or steam.
13. While operating, do not let the Water Container dry out get dry.
14. Use appliance only for its intended use. Indoor use only.
15. To reduce the likelihood of a circuit overload, do not operate another high wattage appliance on the same circuit.
16. Children should be supervised to ensure that they do not play with the appliance.



17. The use of this appliance by children or persons with a physical, sensory, mental or motorial disability, or lack of experience and knowledge can give cause to hazards. Persons responsible for their safety should give explicit instructions or supervise the use of the appliance.

#### U.K. WIRING INSTRUCTIONS

The wires in the mains lead are coloured in accordance with the following code:

BLUE	NEUTRAL
BROWN	LIVE
GREEN/YELLOW	EARTH

As the colours of the wire in the mains lead of this appliance may not correspond with the colour markings identifying the terminals on your plug, proceed as follows:

The wire which is coloured BLUE must be connected to the terminal which is marked with the letter N or coloured black.

The wire which is coloured BROWN must be connected to the terminal which is marked with the letter L or coloured red.

The wire which is coloured GREEN/YELLOW must be connected to the terminal which is marked with the letter E or  and is coloured GREEN or GREEN/YELLOW

#### WARNING: THIS APPLIANCE MUST BE EARTHED

#### PRINCESS ROYAL VERTICAL STEAMER

ART. 332733 / 332734

#### AVANT L'EMPLOI

Lisez ce mode d'emploi avant d'utiliser le fer à repasser et conservez-le pour pouvoir le consulter ultérieurement. Branchez l'appareil uniquement sur une prise de terre.

Avant la première utilisation, sortez l'appareil de son emballage et lavez les accessoires à l'eau chaude. Evitez de mouiller les parties électriques.

#### CARACTERISTIQUES

- Défroisse le linge de façon efficace, facile et en toute sécurité.
- Plus rapide qu'un fer à repasser ordinaire; ne risque pas de brûler le linge.
- Permet d'enlever facilement le papier peint.s
- Idéal pour repasser rapidement les vêtements juste avant de les mettre.quick refreshing of clothing for immediate wearing
- Convient pour vêtements, papier peint, rideaux etc.
- La température élevée de la vapeur permet d'utiliser également l'appareil à des fins hygiéniques et d'améliorer l'aspect des tissus d'ameublement, rideaux, chapeaux, etc.
- Léger et esthétique grâce à son boîtier moderne en plastique.looking
- La grande capacité du réservoir d'eau vous permet d'utiliser l'appareil pendant un long moment (2 heures et demie consécutives).
- Muni d'une poignée ergonomique et pratique pour une utilisation facile.
- Le niveau d'eau est bien visible grâce au réservoir d'eau transparent.
- Touche ergonomique ON/OFF facile à utiliser avec le pied, il suffit d'appuyer une seule fois dessus. by stepping on once
- Voyant lumineux ON/OFF
- Poids léger, tuyau flexible
- Un dispositif électrique de sécurité coupe momentanément le fer à repasser vertical quand le réservoir est à sec
- Se déplace facilement grâce à des roulettes pratiques
- Un système moderne de suspension permet d'accrocher le fer à vapeur ainsi que les vêtements
- Fer à repasser confortable au design ergonomique (voir Figure 1)



## IDENTIFICATION DESCRIPTIF

1. Fer à repasser
2. Tuyau
3. Adaptateur du tuyau
4. Appareil principal
5. Voyant lumineux
6. Interrupteur
7. Montant de suspension
8. Barre
9. Poignée du conteneur
10. Réservoir d'eau
11. Verrouillage du conteneur
12. Roulettes
13. Cordon électrique

## PREPARATIFS AVANT L'EMPLOI

1. Insérez la barre (08) dans l'orifice correspondant sur le dessus de l'appareil comme le montre la Figure 2 et vissez-la bien à la main. Fixez ensuite le montant de suspension au sommet de la barre.
2. Pour remplir le réservoir d'eau, procédez comme le montre la Figure 3.  
Utilisez de l'eau fraîche. Il est recommandé d'utiliser de l'eau distillée ou filtrée pour éviter le tartre et les dépôts calcaires. N'utilisez jamais d'eau chaude ou d'autres liquides, ils pourraient endommager le réservoir d'eau et l'appareil.  
Remarque: Ne versez aucun détergent, savon ou autres dans le réservoir d'eau, ils pourraient endommager les pièces en aluminium à l'intérieur de l'appareil.
3. Débloquez le verrouillage du conteneur et mettez en place le réservoir d'eau. Lorsqu'il est bien en place, refermez-le du pied.  
Pour sortir le réservoir d'eau afin de le remplir, éteignez l'appareil, débranchez-le et déverrouillez-le de nouveau du pied. La poignée peut être utilisée pour transporter le réservoir d'eau, mais pas pour transporter tout l'appareil. (Voir Figure 4)
4. Insérer le tuyau (02) dans le raccord (03) ; pour fixer le tuyau appuyer jusqu'au dé clic. Tirer délicatement pour vérifier le bon positionnement du tuyau. (Voir Figure 5)
5. Le fer à vapeur est prêt à l'emploi.

## MODE D'EMPLOI

1. Branchez dans une prise du voltage correspondant, mettez l'appareil à la main ou du pied sur la position uateON comme le montre la Figure 6 (le voyant lumineux s'allume).  
N'allumez pas le fer à vapeur si le réservoir d'eau est vide, il pourrait surchauffer.  
Attendez 2 à 3 minutes que la vapeur commence à sortir.  
Remarque: Il est normal que le fer à vapeur produise un gargouillement pendant que le système de chauffage commence à former de la vapeur ou qu'il y a de la condensation. Si cela arrive pendant le fonctionnement, il suffit de redresser la tête du fer afin de permettre à l'excès de condensation de retourner dans le système de vapeur.
2. Suspendez toutes les chemises, vestesany, cardigans, pull-overs sur leur cintre habituel etc. Il est recommandé d'utiliser un cintre à pantalon pour les pantalons et les cravates.
3. Maintenez le vêtement en place en utilisant la barre prévue à cet effet sur le montant de suspension.
4. Passez le fer de haut en bas comme le montre la Figure 7 pour éviter que votre main ne soit en contact avec la vapeur. Utilisez l'autre main pour bien tendre le tissu à repasser et utilisez vos doigts pour le lisser.
5. Passez le fer lentement en effleurant le tissu avec la tête du fer à vapeur, le tissu se défroisse instantanément. Il est particulièrement important de combiner le contact de la tête du fer à vapeur et la projection directe de vapeur. Il vaut mieux repasser certains tissus sur l'enversarticles.  
Avec un peu d'habitude, vous effectuerez le repassage rapidement et avec de bons résultats (voir Figure 8).  
REMARQUE: Passez le fer à vapeur en maintenant le tuyau vertical, de sorte que la condensation éventuelle puisse retourner dans le système de vapeur.  
Si vous passez le fer dans une position basse, par exemple au ras du sol ou à une hauteur de moins d'un mètre, redressez SOUVENT le tuyau pour ne pas avoir de condensation.

N'utilisez pas le fer à vapeur pour la soie ou le velours.  
L'APPAREIL NE DOIT PAS ETRE UTILISE À SEC



## APRES USAGE

1. Après avoir utilisé le fer à vapeur, éteignez l'appareil (le voyant lumineux s'éteint will light off) et débranchez le cordon électrique de la prise de courant.
2. Quand il n'est pas utilisé, suspendez verticalement le fer à vapeur sur la barre de suspension du tuyau.
3. Videz l'eau après chaque utilisation. Ceci est important dans la mesure où des micro-organismes peuvent se développer dans l'eau et endommager l'appareil.

Il est par conséquent nécessaire de remplacer l'eau régulièrement.

### AVERTISSEMENT:

1. Ne touchez jamais la tête du fer à vapeur avant qu'elle n'ait entièrement refroidi.
2. Ne faites jamais fonctionner l'appareil à sec.
3. Débranchez après chaque utilisation.
4. N'utilisez pas la poignée du réservoir d'eau pour transporter la totalité de l'appareil, le fer à vapeur pourrait basculer be turn over.

## ENTRETIEN ET NETTOYAGE

- Débranchez toujours l'appareil avant de le nettoyer
- Laissez le fer à vapeur refroidir et utilisez un chiffon humide pour le nettoyage.
- N'utilisez jamais d'agents nettoyeurs abrasifs ou de solvants

Pour nettoyer le réservoir d'eau:

Il faut procéder régulièrement à ce nettoyage pour éviter que des micro-organismes ne se développent à l'intérieur du réservoir.

1. Débranchez l'appareil et relevez le verrouillage du conteneur pour sortir le réservoir d'eau.
2. Videz l'eau usée si l'appareil n'a pas été utilisé pendant un certain temps.
3. Remplissez de nouveau le réservoir d'eau puis videz cette eau.

De temps en temps, en fonction de la qualité de l'eau, il est nécessaire de désinfecter le réservoir.

Procédez comme suit:

1. Débranchez l'appareil et remontez le verrouillage du conteneur pour sortir le réservoir d'eau.
2. Remplissez-le d'eau fraîche et ajoutez une demi cuillère à café d'eau de Javel dans l'eau.
3. Secouez bien.
4. Videz l'eau.

5. Pour rincer, remettez de l'eau dans le réservoir, secouez bien et videz l'eau.

Il faut régulièrement vider l'eau usée hors de l'appareil pour se débarrasser des dépôts calcaires et conserver un niveau d'eau correct.

**REMARQUE:** Le taux de minéraux varie considérablement selon le type d'eau fournie. Si votre appareil s'éteint périodiquement en cours d'utilisation, le thermostat indique que le système de chauffage doit être détartré the sediments to be descaled.

### Détartrage:

Pour éviter tout dysfonctionnement, votre fer à vapeur doit être détartré régulièrement. La fréquence du détartrage dépend de la qualité de l'eau et de la fréquence d'utilisation. Procédez comme suit pour détartrer:

1. Débranchez l'appareil, sortez le réservoir d'eau, remplissez-le d'eau et secouez-le bien pour enlever les dépôts importants. Videz l'eau et répétez l'opération si nécessaire.
2. Remplissez à moitié le réservoir d'eau avec un mélange d'agent décalcifiant et d'eau (suivez le mode d'emploi du produit décalcifiant afin de déterminer la quantité correcte d'eau à ajouter et la durée de détartrage). Refermez le réservoir.
3. Laissez l'agent décalcifiant agir dans le réservoir d'eau pendant la durée indiquée par le fabricant du produit. Mettez ensuite le réservoir d'eau tête en bas pour détartrer l'autre partie pendant une durée similaire.
4. Remettez ensuite le réservoir d'eau sur l'appareil, branchez-le et allumez-le.
5. Laissez l'appareil fonctionner jusqu'à ce que le réservoir d'eau soit presque vide (ne repassez aucun vêtement pendant cette opération).
6. Débranchez l'appareil, sortez et videz le réservoir d'eau et rincez-le à l'eau. Videz ensuite l'eau.
7. Remplissez de nouveau le réservoir d'eau et répétez les opérations 4 à 5.  
Le fer à vapeur est maintenant prêt à être utilisé.



Remarque: Si vous estimez que le système de vapeur est encore entartré après ce nettoyage, recommencez ces opérations. Il n'est pas nécessaire de détartrer l'appareil quand vous utilisez constamment de l'eau distillée.

Conseil: La plupart des supermarchés vendent des agents détartrants du type de celui utilisé pour les cafetières électriques, les bouilloires en inox et les humidificateurs.

## CONSEILS DE PRINCESS

Avant d'utiliser cet appareil, il faut toujours respecter les précautions fondamentales suivantes:

1. Lisez attentivement le mode d'emploi avant l'usage.
2. Pour réduire le risque d'électrocution, n'immergez pas l'appareil dans l'eau ou tout autre liquide.
3. Cet appareil ne doit pas être utilisé par des enfants. Exercez une surveillance lorsque l'appareil est utilisé en leur présence. Ne le laissez pas sans surveillance tant qu'il est branché dans la prise de courant.
4. Débranchez l'appareil de la prise au moment de mettre en place ou de sortir le réservoir d'eau, avant le nettoyage, au moment du remplissage ou lorsqu'il n'est pas utilisé. Pour le débrancher de la prise de courant, tirez sur la fiche. Ne tirez jamais sur le cordon.
5. Ne faites jamais fonctionner un appareil dont le cordon ou la fiche sont endommagés, quand l'appareil a montré un dysfonctionnement, qu'il est tombé ou endommagé. Renvoyez l'appareil au réparateur agréé le plus proche pour le faire examiner, réparer ou régler.
6. Ne démontez jamais l'appareil et n'essayez pas de le réparer. Renvoyez l'appareil au réparateur agréé le plus proche pour le faire examiner, réparer ou régler.
7. Ne laissez pas le cordon ou la rallonge électrique rentrer en contact avec des rebords coupants ou des surfaces brûlantes, y compris un fourneau.
8. Laissez l'appareil refroidir complètement et enrouler sans serrer le cordon autour de l'appareil pour le ranger.
9. Passez uniquement le fer à vapeur dans un mouvement vertical de haut en bas.
10. N'utilisez jamais le fer à vapeur en position horizontale et ne le faites jamais basculer vers l'arrière, de l'eau risquant ainsi de s'en échapper.
11. N'essayez pas de suspendre l'appareil par le tuyau.
12. Évitez le contact avec des parties brûlantes, de l'eau chaude ou de la vapeur.
13. Pendant l'utilisation, ne laissez pas le réservoir se vider complètement get dry.
14. Utilisez uniquement l'appareil pour ce pour quoi il a été conçu. Utilisez uniquement à l'intérieur.
15. Pour réduire tout risque de surcharge électrique, ne faites pas fonctionner d'autre appareil consommant beaucoup d'électricité sur le même circuit.
16. Veiller à ce que les enfants ne jouent pas avec l'appareil.
17. L'utilisation de cet appareil par des enfants ou des handicapés physiques, sensoriels, mentaux ou moteurs, ou dénués d'expérience et de connaissance peut être dangereuse. Les personnes responsables de leur sécurité devront fournir des instructions explicites ou surveiller l'utilisation de l'appareil.

## PRINCESS ROYAL VERTICAL STEAMER

ART. 332733 / 332734

### VOR GEBRAUCH

Die Bedienungsanleitung aufmerksam durchlesen und aufbewahren, um später noch einmal nachlesen zu können. Das Gerät nur an eine geerdete Steckdose anschließen.

Beim Erstgebrauch des Gerätes die Verpackung entfernen und die Zubehörteile in warmem Wasser abwaschen. Darauf achten, dass die elektrischen Teile trocken bleiben.

### FUNKTIONEN

- Effektive, problemlose und sichere Entfernung von Knittern
- Schneller als ein herkömmliches Bügeleisen. Kann außerdem das Gewebe nicht verbrennen oder versengen.
- Entfernt problemlos Tapete
- Ideal um Kleidungsstücke vor dem Tragen schnell aufzufrischen
- Eignet sich für Kleidungsstücke, Tapete, Gardinen und andere Materialien
- Dank der hohen Dampftemperatur kann das Gerät auch für sanitäre Zwecke eingesetzt werden. Verbessert das Aussehen von Polsterstoffen, Gardinen, Hüten usw.
- Leichtes und attraktives Design dank eines modernen Kunststoffgehäuses
- Durch den großen Wasserbehälter kann das Gerät lange benutzt werden (2,2 Stunden hintereinander).



- Ergonomischer und praktischer Behältergriff für einfache Handhabung
- Der durchsichtige Wasserbehälter gibt deutlich den Wasserstand an.
- Einfach mit dem Fuß zu bedienender Ein-Aus-Schalter
- Ein-Aus-Leuchtanzeige
- Leichter, flexibler Schlauch
- Dank einer Sicherheitsverkabelung wird das Gerät vorübergehend ausgeschaltet, um ein trocken Laufen zu vermeiden.
- Mobil dank praktischer Räder
- Moderner Hängemechanismus für sowohl Dampfkopf als auch Kleidung
- Bequemer, ergonomischer Dampfkopf (siehe Abb.1)

## ELEMENTE

1. Dampfkopf
2. Schlauch
3. Schlauchadapter
4. Hauptgerät
5. Kontrolllämpchen
6. Ein-Aus-Schalter
7. Hängekopf
8. Hängestab
9. Behältergriff
10. Wasserbehälter
11. Behälterschloss
12. Räder
13. Netzkabel

## VORBEREITUNGEN VOR GEBRAUCH

1. Gemäß Abb. 2 den Hängestab (8) in das entsprechende Loch oben auf dem Gerät einführen und mit der Hand festdrehen. Anschließend den Hängekopf oben auf dem Stab befestigen.
2. Zum Füllen des Wasserbehälters gemäß Abb. 3 vorgehen. Sauberes Wasser verwenden. Um Kalkablagerungen zu vermeiden, empfiehlt sich die Verwendung von destilliertem oder gefiltertem Wasser. Niemals heißes Wasser oder andere Flüssigkeiten verwenden, da dadurch der Wasserbehälter bzw. das Gerät beschädigt werden könnte. Hinweis: Keine Reinigungsmittel, Seife oder andere Zusätze in den Wasserbehälter füllen, um Beschädigungen der Aluminiumteile im Innern des Gerätes zu vermeiden.
3. Das Behälterschloss öffnen und den Wasserbehälter einsetzen. Anschließend das Behälterschloss mit dem Fuß schließen. Zum Nachfüllen des Behälters das Gerät ausschalten, den Stecker herausziehen und das Schloss mit dem Fuß nach oben ziehen. Der Wasserbehälter kann am Griff getragen werden, jedoch nicht das ganze Gerät (siehe Abb. 4).
4. Den Schlauch (02) an den Schlauchadapter (03) anschließen. Dazu den Schlauch in den Adapter drücken, bis ein Klickton zu hören ist. Vorsichtig ziehen, um sicher zu stellen, dass sich der Schlauch in der richtigen Position befindet. (Siehe Abb. 5)
5. Das Dampfgerät ist jetzt betriebsbereit.

## BETRIEB

1. Stecker in die Steckdose stecken und gemäß Abb. 6 den Ein-Aus-Schalter mit der Hand oder dem Fuß auf ON stellen (Kontrolllämpchen leuchtet auf). Das Gerät nicht einschalten, wenn sich kein Wasser im Wasserbehälter befindet, da es zur Überhitzung kommen kann. 2 bis 3 Minuten warten, bis sich Dampf entwickelt. Hinweis: Bei der Produktion von Dampf oder wenn sich Kondensation bildet, sind Geräusche zu hören. Das ist normal. Wenn das während des Betriebs passiert, den Dampfkopf nach oben halten, damit das überschüssige Kondenswasser in das Gerät zurücklaufen kann.
2. Alle Kleider, Jacken und Pullover auf die handelsüblichen Bügel hängen. Für die Behandlung von Krawatten empfiehlt sich ein Hosenbügel.
3. Das Kleidungsstück mit dem passenden Bügel in den Hängekopf hängen.
4. Gemäß Abb.7 immer nach unten bügeln, um zu vermeiden, dass die Hand mit dem Dampf in Berührung kommt. Mit der anderen Hand das zu bügelnde Material gerade ziehen und mit den Fingern das Material verschieben.
5. Das Material leicht mit dem Dampfkopf berühren, langsam bügeln und die Knitter verschwinden sofort. Es ist sehr wichtig, die Berührung durch den Sprühknopf mit direktem Dampf zu kombinieren. Manche Kleidungsstücke können besser an der Innenseite gebügelt werden. Mit etwas Übung kann schnell und effektiv gearbeitet werden (siehe Abb. 8).





Hinweis: Beim Bügeln den Schlauch gerade nach oben halten, so dass das Kondenswasser in das Dampfgerät zurücklaufen kann. Wird nahe am Boden gebügelt, d.h. niedriger als 1 m, muss der Schlauch REGELMÄSSIG kurz hoch gehalten werden, um das Kondenswasser ablaufen zu lassen.

Seide oder Samt NICHT mit dem Dampfknopf berühren.  
DAS DAMPFGERÄT NICHT LEER DAMPFEN LASSEN.

### **NACH DEM GEBRAUCH**

1. Nach dem Gebrauch des Dampfgerätes muss der Ausschalter eingedrückt (das Kontrolllampen erlischt dann) und der Stecker aus der Steckdose gezogen werden.
2. Den Dampfknopf bei Nichtgebrauch gerade in den Schlauchhalter hängen.
3. Das Wasser nach jeder Benutzung aus dem Gerät entfernen. Das ist sehr wichtig, da im Wasser Mikroorganismen entstehen, die das Gerät beschädigen können.  
Deshalb muss das Wasser regelmäßig ausgewechselt werden.

#### **ACHTUNG:**

1. Den Dampfknopf nie berühren, bevor er vollständig abgekühlt ist.
2. Das Gerät nie in Wasser tauchen.
3. Nach Gebrauch immer den Stecker aus der Steckdose ziehen.
4. Den Griff des Wasserbehälters nicht zum Tragen des Gerätes verwenden, es könnte umkippen.

### **REINIGUNG UND WARTUNG**

- Vor dem Reinigen des Gerätes immer zuerst den Stecker aus der Steckdose ziehen.
- Das Gerät gut abkühlen lassen und mit einem feuchten Tuch reinigen.
- Keine aggressiven Reinigungs- oder Lösungsmittel benutzen.

#### **Reinigung des Wasserbehälters:**

Regelmäßig reinigen, um die Entstehung von Mikroorganismen im Wasserbehälter zu verhindern.

1. Das Behälterschloss öffnen und den Wasserbehälter entfernen.
2. Wenn das Gerät lange nicht mehr benutzt wurde, das alte Wasser ausgießen.
3. Den Wasserbehälter erneut füllen.

Abhängig von der Wasserqualität sollte der Wasserbehälter ab und zu desinfiziert werden. Dies geschieht wie folgt:

1. Das Behälterschloss öffnen und den Wasserbehälter entfernen.
2. Mit sauberem Wasser füllen und einen halben Teelöffel Chlorbleichmittel zufügen.
3. Kräftig schütteln.
4. Das Wasser ausgießen.
5. Zur gründlichen Spülung den Behälter erneut mit Wasser füllen, kurz schütteln und das Wasser wieder ausgießen.

Ab und zu altes Wasser aus dem Gerät gießen, um den Anschlag zu entfernen. Darauf achten, dass die richtige Wassermenge beibehalten wird.

**ACHTUNG:** Wasser hat nicht überall den selben Mineralwert. Ein Ein- und Ausschalten während der Benutzung gibt an, dass das Heizungselement entkalkt werden muss.

#### **Entkalken:**

Um ein schlechtes Funktionieren zu verhindern, muss das Dampfgerät regelmäßig entkalkt werden. Die Häufigkeit ist von der Wasserqualität und der Nutzungszeit des Gerätes abhängig.

1. Das Behälterschloss öffnen und den Wasserbehälter entfernen. Mit Wasser füllen und kräftig schütteln, um große Kalkanschlüsse zu entfernen. Das Wasser ausgießen und wenn nötig wiederholen.
2. Den Wasserbehälter zur Hälfte mit einer Mischung aus Entkalkungsmittel und Wasser füllen (für das richtige Mischungsverhältnis die Anweisungen auf dem Entkalkungsprodukt beachten). Den Wasserbehälter schließen.
3. Den Wasserbehälter gemäß der auf der Verpackung des Entkalkungsmittels angegebenen Zeit stehen lassen. Anschließend den Wasserbehälter drehen, so dass die andere Seite genau solange entkalkt wird.
4. Den Wasserbehälter danach wieder am Gerät befestigen, den Stecker in die Steckdose stecken und das Gerät einschalten.
5. Das Gerät solange eingeschaltet lassen, bis der Wasserbehälter beinahe leer ist (in dieser Zeit keine Kleidungsstücke bügeln).



6. Das Behälterschloss öffnen, den Wasserbehälter entfernen und mit Wasser ausspülen. Das Wasser anschließend ausgießen.
7. Den Wasserbehälter erneut füllen und die Schritte 4 bis 5 Mal wiederholen.  
Das Dampfgerät ist jetzt wieder betriebsbereit.

Hinweis: Wenn nach dem Entkalken noch Kalkreste vorhanden sind, den Entkalkungsprozess wiederholen. Bei der Verwendung von destilliertem Wasser ist ein Entkalken nicht notwendig.

Tipp: Entkalkungsmittel sind in den meisten Supermärkten erhältlich. Sie werden auch zur Entkalkung von Espressomaschinen, Wasserkochern und Luftbefeuchtigern benutzt.

## PRINCESS-TIPPS

Vor dem Erstgebrauch des Gerätes müssen folgende Vorsichtsmaßnahmen in Acht genommen werden:

1. Die Gebrauchsanweisung vor dem Gebrauch gründlich durchlesen.
2. Das Gerät nie in Wasser oder eine andere Flüssigkeit tauchen, es könnte zu einem elektrischen Schock führen.
3. Kinder sollten das Gerät nicht benutzen. Im Beisein von Kindern ganz besonders auf das Gerät achten. Das Dampfgerät nie unbeaufsichtigt in der Steckdose stecken lassen.
4. Immer den Netzstecker ziehen, wenn der Wasserbehälter zur Reinigung entfernt oder wieder eingesetzt oder mit Wasser gefüllt und wenn das Gerät nicht benutzt wird. Nie am Kabel ziehen, sondern immer am Stecker selbst.
5. Das Gerät nicht mehr verwenden, wenn das Kabel beschädigt oder das Gerät heruntergefallen oder beschädigt ist. Vom Fachhändler oder einer anerkannten Kundendienstwerkstatt reparieren lassen.
6. Das Gerät niemals selbst demontieren oder reparieren. Für Reparatur oder Kontrolle zu einem Fachhändler oder einer anerkannten Kundendienstwerkstatt bringen.
7. Das Netzkabel und das Verlängerungskabel dürfen nie mit scharfen Rändern oder heißen Oberflächen wie einem Gasherd in Berührung kommen.
8. Das Gerät vollständig abkühlen lassen, bevor es weggeräumt wird. Das Kabel um das Gerät wickeln.
9. Nur in vertikalen Bewegungen, von oben nach unten bügeln.
10. Das Dampfgerät nie horizontal oder nach hinten gekippt benutzen, dadurch kann Wasser lecken.
11. Das Dampfgerät nicht am Schlauch aufhängen.
12. Das Berühren heißer Metallteile, heißen Wassers oder Dampfes vermeiden.
13. Während des Gebrauchs den Wasserbehälter nie leer laufen lassen.
14. Das Gerät nur für die dazu bestimmten Tätigkeiten verwenden. Das Gerät nur im Haus benutzen.
15. Eine Überlastung des Stromnetzes im Haus vermeiden und keine anderen Geräte mit einem hohen Stromverbrauch an den Stromkreis des Dampfgerätes anschließen.
16. Darauf achten, dass Kinder nicht mit dem Gerät spielen.
17. Die Benutzung dieses Gerätes durch Kinder oder Personen mit eingeschränkten körperlichen, sensorischen oder geistigen Fähigkeiten oder fehlender Erfahrung und Kenntnis kann Gefahren mit sich bringen. Diese Benutzer sind daher von den für ihre Sicherheit verantwortlichen Personen in den Gebrauch einzuweisen oder dürfen dieses Gerät nur unter Aufsicht benutzen.

## PRINCESS ROYAL VERTICAL STEAMER

ART. 332733 / 332734

### ANTES DEL USO

Primero léanse todas las instrucciones antes del uso y guárdense para una posible futura consulta. Conéctese este aparato únicamente a un enchufe con toma a tierra.

Antes de estrenar el aparato, retire los materiales de embalaje y lave los accesorios en agua caliente. Asegure de mantener secas las partes eléctricas.

### CONSEJOS PARA EL USO

- Elimina las arrugas de la forma más eficaz, fácil y segura.
- Más rápido que una plancha convencional sin el riesgo de quemar o chamuscar.
- Retira papeles pintados de la pared con un mínimo de esfuerzo.
- Ideal para refrescar prendas de ropa rápidamente antes de ponérselas.
- Se puede aplicar en ropa, papel pintado de pared, drapeados y la mayoría de los tejidos.
- La elevada temperatura del vapor permite un uso múltiple en aplicaciones sanitarias y asegura una gran mejora del aspecto de tapizados de muebles, cortinas, sombreros, etc.
- El moderno cuerpo exterior de plástico del aparato lo hace ligero y muy atractivo.



- Un depósito de agua de gran capacidad le permite operar el aparato durante períodos prolongados (2,2 horas continuamente).
- Asa de depósito ergonómica y confortable para un fácil uso.
- El depósito transparente permite ver con claridad el nivel del agua.
- Botón ergonómico de activación/desactivación, fácil de operar con el pie con sólo pisarlo una vez.
- Un piloto luminoso indica el estado de activado/desactivado.
- Manguera ligera y flexible
- La protección de cableado desconecta temporalmente el vaporizador vertical cuando queda sin agua.
- Cómodas ruedas orientables dan movilidad.
- Moderno mecanismo de suspensión donde colgar tanto el cabezal de vapor como la ropa.
- Cabezal de vapor de diseño confortable y ergonómico (Véase la figura 1)

## IDENTIFICATION LISTA DE COMPONENTES

1. Cabezal de vapor
2. Manguera
3. Adaptador de la manguera
4. Unidad principal
5. Indicador de alimentación
6. Interruptor de alimentación
7. Cabezal para colgar
8. Barra para colgar
9. Asa del depósito
10. Depósito de agua
11. Bloqueo del depósito
12. Ruedas orientables
13. Cordón eléctrico

## PREPARACIÓN PARA EL USO

1. Insertar la barra para colgar (08) en el orificio correspondiente en la parte superior del aparato como descrito en la Figura 2, y enroscarla firmemente a mano. Luego sujetar el cabezal para colgar en la parte superior de la barra.
2. Para llenar de agua el depósito de agua, proceder como descrito en la Figura 3.  
Usar agua fresca. Se recomienda agua destilada o filtrada para evitar partículas y sedimentos. No usar nunca agua caliente o cualquier otro líquido, que pudieran dañar el depósito de agua y/o el aparato.  
Nota: No ponga ningún detergente, jabón u otros aditivos en el depósito de agua porque pudieran dañar los componentes internos de aluminio del aparato.
3. Liberar el bloqueo del depósito e insertar el depósito de agua. Cuando éste está en su sitio, cerrar el bloqueo del depósito con el pie.  
Para extraer el depósito de agua a fin de rellenarlo, desactivar el aparato, desconectar y simplemente subir el bloqueo otra vez con el pie. Se puede usar el asa para trasladar el depósito de agua, no el aparato en su totalidad. (Véase la figura 4).
4. Inserte el tubo (02) en el adaptador para tubo (03), presione para apretar el tubo hasta que oiga un clic.  
Tire con cuidado para asegurarse de que el tubo esté bien colocado. (Véase la figura 5).
5. El vaporizador está listo para usarlo.

## MODO DE USO

1. Enchufar en una toma de corriente de voltaje adecuado, activar el interruptor de alimentación con la mano o el pie en la posición ON como descrito en la Figura 6. (Se encenderá el indicador de alimentación).  
No activar el vaporizador cuando no hay agua en el depósito de agua, porque pudiera sobrecalentarse.  
Esperar 2 a 3 minutos hasta que salga vapor.  
Nota: Es normal oír un sonido de burbujas saliendo del vaporizador mientras el calentador empieza a producir vapor o si se produce una condensación. Si esto ocurriese durante el funcionamiento, sencillamente coloque derecho el cabezal de vapor permitiendo que el exceso de vapor vuelva a fluir en el vaporizador.
2. Colgar toda clase de camisas, chaquetas, rebecas, jerséis en sus perchas habituales.  
Se recomienda una percha de pantalones para vaporizar pantalones y corbatas.
3. Luego mantener la prenda en su sitio por medio de la barra adecuada situada en el cabezal para colgar.



4. Vaporizar con un movimiento hacia abajo para evitar que su mano entre en contacto con el vapor, como descrito en la Figura 7. Usar la otra mano para alisar la zona a vaporizar y usar sus dedos para extender la zona.
5. Vaporizar lentamente tocando ligeramente el material con el cabezal de vapor y las arrugas desaparecerán al instante. Es muy importante combinar el toque del cabezal de vapor con vapor directo. Algunas prendas se pueden vaporizar mejor por abajo. Con un poco de práctica se puede adquirir velocidad y eficacia. (Véase la Figura 8).

NOTA: Vaporizar con la manguera en posición derecha, permitiendo que cualquier condensación pueda fluir sin obstáculos de vuelta en el vaporizador.

Cuando se vaporiza en una posición baja, cerca del suelo, o bien se vaporiza por debajo de 1 metro de altura, hay que subir y extender CON FRECUENCIA la manguera para mantenerla libre de condensación.

No tocar seda o terciopelo con el cabezal de vapor.

**EL VAPORIZADOR NO SE PUEDE QUEDAR SIN AGUA**

## **DESPUÉS DEL USO**

1. Después de usar el vaporizador, desactivarlo dejándolo en la posición OFF (se apagará el piloto luminoso indicador de alimentación) y desconectar el cable eléctrico de la toma de corriente.
2. Colgar el cabezal de vapor en posición derecha en la barra para colgar la manguera, cuando no se usa.
3. Purgar el agua después de cada uso. Esto es importante puesto que se pudieran desarrollar microorganismos en el agua, lo que pudiera dañar el aparato.  
Por consiguiente, es necesario reemplazar el agua con regularidad.

### **PRECAUCIÓN:**

1. No tocar nunca el cabezal de vapor hasta que esté totalmente frío.
2. No operar el aparato nunca sin agua.
3. Desenchufar de la toma de corriente después de cada uso.
4. No usar el asa del depósito de agua para transportar el aparato en su totalidad, porque el vaporizador pudiera volcarse.

## **MANTENIMIENTO Y LIMPIEZA**

- Siempre desenchufar de la toma de corriente antes de limpiar el aparato
- Dejar enfriar el vaporizador y luego usar un paño húmedo para limpiarlo.
- No usar nunca limpiadores agresivos o abrasivos ni disolventes.

Limpiar el depósito de agua:

Se ha de efectuar con regularidad esta limpieza para prevenir que crezcan microorganismos dentro del depósito de agua.

1. Soltar y levantar el bloqueo del depósito para desmontar el mismo.
2. Verter el agua restante si no se ha utilizado durante un tiempo.
3. Volver a llenar el depósito de agua y luego vaciar el agua.

De vez en cuando, según la calidad del agua local, será preciso desinfectar el depósito de agua. Proceder como sigue:

1. Desconectar y levantar el bloqueo del depósito para desmontar el depósito de agua.
2. Llenarlo con agua fresca y añadir media cucharadita de lejía al agua.
3. Sacudir enérgicamente.
4. Verter el agua.

5. Para limpiarlo, rellenar el depósito de agua con agua, sacudirlo y vaciar el agua.  
Periódicamente, vaciar el agua restante del vaporizador para eliminar sedimentos y mantener el nivel correcto de agua.

NOTA: El contenido mineral del agua potable varía según el proveedor. Si su vaporizador empieza a presentar cortes intermitentes en el funcionamiento durante el uso normal, el termostato está indicando que el aparato calentador requiere ser desincrustado de sedimentos.

Desincrustar:

Para prevenir un mal funcionamiento, es preciso desincrustar con regularidad su vaporizador. La periodicidad para desincrustar depende de la calidad del agua y la frecuencia de uso. Para desincrustar, se procederá así:



1. Desconectar y retirar el depósito de agua, sacudirlo enérgicamente para eliminar sedimentos de mayor tamaño. Vaciar el agua y repetir si fuera necesario.
2. Llenar por la mitad el depósito de agua con una mezcla de producto descalcificador y agua (seguir las instrucciones en el producto descalcificador para saber la dosificación exacta de agua que hay que añadir así como el tiempo de desincrustación). Cerrar el depósito de agua.
3. Dejar en reposo el depósito de agua durante el tiempo indicado en las instrucciones del producto descalcificador. Después poner al revés el depósito de agua para desincrustar la otra parte del mismo durante el mismo período de tiempo.
4. Seguidamente, montar el depósito de agua en el aparato, conectar y activar.
5. Dejar funcionar el aparato hasta que el depósito de agua quede casi vacío (no vaporizar ninguna prenda ahora).
6. Desconectar, desmontar y vaciar el depósito de agua y limpiarlo con agua. Luego vaciar el agua.
7. Volver a llenar el depósito de agua con agua y repetir los pasos 4 a 5.  
Ahora el vaporizador está listo para usarlo de nuevo.

Nota: Si después de incrustar le parece que quedan incrustaciones en el calderín, repetir el proceso de desincrustación si fuera necesario. Si siempre se usa agua destilada, no será necesario desincrustar el calderín.

Consejo: El producto desincrustador está disponible en la mayoría de los supermercados y es el mismo que se usa para máquinas de café expreso, calderas de acero inoxidable o humidificadores.

## CONSEJOS PRINCESS

Al usar el aparato, se seguirán las siguientes precauciones básicas:

1. Léanse atentamente las instrucciones antes del uso.
2. Para reducir el riesgo de una descarga eléctrica, no sumergir el aparato en agua u otros líquidos.
3. Los niños no deben usar este aparato. Es necesario vigilarlo de cerca cuando se utiliza cualquier aparato eléctrico cerca de niños. No dejar el aparato sin vigilar mientras está conectado a una toma de corriente.
4. Desenchufar de la toma de corriente cuando se acopla o se retira el depósito de agua, antes de una limpieza, antes de rellenar de agua o cuando no se utiliza el aparato. Cuando se desenchufa de la toma de corriente, agarrar y tirar de la clavija, jamás del cable.
5. No operar aparato alguno con un cable o enchufe averiados, ni cuando el aparato ha presentado un mal funcionamiento, se ha caído o averiado de alguna forma. Devolver el aparato al servicio técnico autorizado más cercano para su examen, reparación o ajuste.
6. No desmontar o intentar reparar parte alguna del aparato bajo ninguna circunstancia. Remitir el aparato al servicio técnico autorizado más cercano para su examen, reparación o ajuste.
7. No dejar entrar en contacto el cable de alimentación o el prolongador con bordes cortantes o superficies calientes, inclusive la calefacción.
8. Dejar enfriar totalmente el aparato y enrollar con soltura el cable alrededor del aparato cuando se va a almacenar.
9. Vaporizar únicamente con un movimiento vertical hacia arriba y abajo.
10. No usar nunca el vaporizador en posición horizontal ni volcarlo hacia atrás, lo que pudiera provocar una salida del agua.
11. No intentar colgar el aparato por la manguera.
12. Evitar el contacto con las partes calientes, con agua caliente o vapor.
13. Cuando está en funcionamiento, no dejar que se seque el depósito de agua.
14. Usar el aparato únicamente para el fin previsto, únicamente en el interior.
15. Para reducir la probabilidad de una sobrecarga del circuito eléctrico, no operar ningún otro aparato de muchos vatios en el mismo circuito.
16. Los niños deberán estar vigilados para evitar que no jueguen con el aparato.
17. El uso de este aparato por niños o personas con alguna discapacidad física, sensorial, mental o motora, o con falta de experiencia o conocimientos puede implicar riesgos. Las personas responsables de su seguridad deberán proporcionar instrucciones explícitas o supervisar el uso del aparato.



## PRIMA DELL'USO

Leggete attentamente le istruzioni d'uso e conservatele per eventuali consultazioni future. Collegate l'apparecchio esclusivamente ad una presa di alimentazione con messa a terra.

Prima di usare l'apparecchio per la prima volta, rimuovete tutti i materiali dell'imballaggio e lavate gli accessori con acqua calda.

Fate attenzione a non bagnare le parti elettriche.

## INFORMAZIONI PER L'USO

- Rimuove le pieghe in modo efficace, facile e sicuro.
- Più rapido del ferro tradizionale senza pericolo di bruciarsi.
- Rimuove la carta da parati senza sminuzzarla.
- Ideale per dare una rinfrescata agli indumenti prima di indossarli.
- Indicato per abiti, carta da parati, tendaggi e la maggior parte dei tessuti.
- L'elevata temperatura del vapore permette inoltre l'applicazione per scopi igienici e rinnova nell'aspetto tappezzerie, tende, capelli, ecc.
- Il moderno corpo in plastica rende l'apparecchio particolarmente leggero e gli conferisce aspetto caratteristico.
- Il capiente serbatoio d'acqua vi permette di usare l'apparecchio per un lungo periodo (22 ore continue).
- La confortevole ed ergonomica maniglia ne facilita l'uso.
- Il livello dell'acqua è facilmente controllabile grazie al serbatoio trasparente.
- L'interruttore ON/OFF ergonomico a pressione è facilmente azionabile con il piede.
- Spia luminosa di indicazione ON/OFF
- Tubo flessibile leggero
- Il sistema di sicurezza spegne automaticamente l'apparecchio quando tutta l'acqua nel serbatoio è stata consumata.
- Le rotelle pivottanti facilitano lo spostamento
- Il moderno meccanismo di aggancio permette di appendere sia la testa di emissione del vapore, sia l'indumento da trattare.
- Testa di emissione vapore confortevole ed ergonomica (vedi Figura 1)

## ELENCO DEI COMPONENTI

1. Testa emissione vapore
2. Tubo flessibile
3. Raccordo tubo
4. Gruppo principale
5. Spia luminosa
6. Interruttore ON/OFF
7. Testa sistema di aggancio
8. Perno sistema di aggancio
9. Maniglia del serbatoio
10. Serbatoio dell'acqua
11. Sistema di blocco serbatoio
12. Rotelle pivottanti
13. Cavo di alimentazione

## PREPARAZIONE ALL'USO

1. Inserite il perno del sistema di aggancio (08) nel relativo foro all'apice del gruppo principale, come descritto in Figura 2, ed avvitatelo a fondo a mano. Quindi fissate la testa del sistema di aggancio all'estremità del perno.
2. Per riempire d'acqua il serbatoio, procedete come indicato in Figura 3.  
Usate acqua dolce. Si consiglia di usare acqua distillata o filtrata, per evitare incrostazioni e deposito di sedimenti. Non usate acqua calda o liquidi diversi dall'acqua i quali potrebbero danneggiare il serbatoio e/o l'apparecchio stesso.  
Nota: Non inserite detersivi, sapone o altri additivi nel serbatoio, in quanto potrebbero danneggiare le parti interne in alluminio dell'apparecchio.



3. Aprite il sistema di bloccaggio del serbatoio ed inserite il serbatoio. Una volta inserito il serbatoio, chiudete il sistema di bloccaggio con il piede.  
Per estrarre il serbatoio per il rabbocco dell'acqua, spegnete l'apparecchio e sollevate semplicemente il sistema di blocco con il piede. La maniglia serve per trasportare il serbatoio non tutto l'apparecchio. (Vedi Figura 4)
4. Inserite il tubo (02) nell'adattatore per tubo (03) e premete il tubo fino ad udire un click. Tirate delicatamente il tubo per assicurarvi che sia ben fissato. (Vedi Figura 5)
5. L'apparecchio è pronto per l'uso.

## ISTRUZIONI PER L'USO

1. Inserite la spina in una presa di alimentazione con voltaggio adeguato e posizionate l'interruttore ON/OFF su ON con la mano o il piede, come illustrato in Figura 6 (La spia luminosa si accende). Non accendete l'apparecchio con il serbatoio vuoto, per evitare che l'apparecchio si surriscaldi. Attendete 2 o 3 minuti perché si sviluppi il vapore.  
Nota: Il suono di bollore emesso dall'apparecchio mentre l'elemento riscaldante comincia a produrre vapore o quando si forma della condensa è del tutto normale. Se il rumore si presenta durante il funzionamento, mettete l'apparecchio in posizione verticale per permettere alla condensa in eccesso di rifluire verso il produttore di vapore.
2. Appendete tutti gli indumenti, magliette, cardigan, pullover a dei comuni appendiabiti. Per stirare pantaloni e cravatte si consiglia l'uso di appendiabiti specifici per pantaloni.
3. Appendete gli appendiabiti all'apposito perno inserito nella testa del sistema di aggancio.
4. Stirate con un movimento dall'alto verso il basso, per evitare che la vostra mano possa venire a contatto con il vapore, come illustrato in Figura 7. Usate l'altra mano per tendere il tessuto da stirare, e le dita per allargare la superficie.
5. Stirate lentamente, sfiorando il tessuto con la testa di emissione vapore, e le pieghe svaniranno all'istante. È molto importante combinare il tocco della testa emissione vapore con il getto diretto di vapore. Alcuni indumenti devono essere stirati preferibilmente alla rovescia. Con un po' di pratica migliorerete in velocità ed efficacia. (Vedi Figura 8)  
Note: Stirate tenendo il tubo in posizione verticale, in modo che la condensa possa rifluire nel generatore di vapore.  
Se dovete stirare in posizione accucciata, vicino al pavimento, allungate regolarmente il tubo per scaricarlo dalla condensa formatasi.

Non sfiorate mai seta o velluto con la testa di emissione vapore.

**NON FATE MAI FUNZIONARE IL GENERATORE DI VAPORE A SECCO**

## DOPO L'USO

1. Al termine dell'uso, spegnete l'apparecchio posizionando l'interruttore su OFF (La spia luminosa si spegne) e staccate la spina dalla presa di alimentazione.
2. Quando non usate l'apparecchio, appendete la testa di emissione vapore in posizione rialzata, al perno del sistema di aggancio.
3. Svuotate il serbatoio dopo ogni uso. Questo è importante per evitare che si sviluppino dei microrganismi all'interno del serbatoio, che potrebbero danneggiare l'apparecchio.  
Per questo motivo è necessario sostituire frequentemente l'acqua.

### ATTENZIONE:

1. Non toccate mai la testa di emissione vapore prima che si sia completamente raffreddata
2. Non azionate mai l'apparecchio senza acqua nel serbatoio.
3. Scollegate l'apparecchio dopo ogni uso.
4. Non usate la maniglia del serbatoio dell'acqua per trasportare tutto l'apparecchio, in quanto il generatore di vapore potrebbe rovesciarsi.

## PULIZIA E MANUTENZIONE

- Staccate sempre la spina dalla presa di alimentazione prima di pulire l'apparecchio.
- Lasciate raffreddare l'apparecchio, quindi pulitelo con un panno umido.
- Non usate mai sostanze aggressive o abrasive o solventi.



**Pulizia del serbatoio dell'acqua:**

Il serbatoio deve essere pulito regolarmente per evitare lo sviluppo di microrganismi al suo interno.

1. Aprite il sistema di blocco del serbatoio dell'acqua sollevandolo.
2. Gettate via l'acqua del serbatoio se l'apparecchio non è stato usato da diverso tempo.
3. Sciacquate il serbatoio con acqua pulita.

Di tanto in tanto, a seconda della qualità dell'acqua usate, è necessario disinfettare il serbatoio. Procedete come segue:

1. Aprite il sistema di blocco del serbatoio dell'acqua sollevandolo.
2. Riempite il serbatoio d'acqua dolce pulita ed aggiungete mezzo cucchiaino di candeggina.
3. Agitate con vigore.
4. Gettate via l'acqua.

5. Sciacquate il serbatoio, riempiendolo con acqua pulita, agitando vigorosamente e svuotandolo di nuovo.

Svuotate periodicamente il serbatoio per eliminare eventuali sedimentazioni e mantenere il corretto livello dell'acqua.

Note: Il contenuto di sali minerali dell'acqua fornita dalla rete di alimentazione è molto variabile. Se l'apparecchio comincia a manifestare un funzionamento irregolare, il termostato indica la necessità di decalcificare e rimuovere i sedimenti dal generatore di vapore.

**Decalcificazione:**

L'apparecchio deve essere regolarmente decalcificato per garantirne il buon funzionamento. L'intervallo di decalcificazione dipende dalla qualità dell'acqua e dalla frequenza d'uso dell'apparecchio. Per la decalcificazione procedete come segue:

1. Scollegate l'apparecchio dalla presa di alimentazione, estraete il serbatoio, riempietelo di acqua ed agitate vigorosamente per rimuovere eventuali sedimenti. Gettate via l'acqua e, se necessario, ripetete l'operazione.
2. Riempite il serbatoio per metà con una miscela di acqua e decalcificante (seguite le istruzioni riportate sulla confezione del prodotto per stabilire il rapporto corretto della soluzione ed il tempo necessario perché il decalcificante agisca). Chiudete il serbatoio.
3. Lasciate agire il decalcificante per il tempo indicato nelle relative istruzioni d'uso. Quindi, girate sottosopra il serbatoio per decalcificare l'altra metà e lasciate agire per lo stesso periodo di tempo.
4. Scaduto il tempo, montate il serbatoio sull'apparecchio, collegate la spina alla presa di alimentazione ed azionate il generatore di vapore..
5. Fate funzionare l'apparecchio fino a quando il serbatoio sarà quasi vuoto (non trattate alcun tessuto durante questo procedimento).
6. Staccate la spina dalla presa di alimentazione, estraete il serbatoio, svuotatelo e sciacquatelo con acqua pulita. Gettate via l'acqua di risciacquo.
7. Riempite nuovamente il serbatoio con acqua pulita e ripetete le operazioni descritte ai punti 4 e 5. L'apparecchio è pronto per l'uso.

Nota: Se dopo la decalcificazione vi sembra che il serbatoio contenga ancora dei depositi di calcare, ripetete il procedimento. Se usate sempre acqua distillata, non è necessario decalcificare l'apparecchio.

Suggerimento: Il decalcificante può essere acquistato in un qualsiasi supermercato ed è dello stesso tipo usato per le macchine per il caffè, i bollitori in acciaio inossidabile e gli umidificatori.

## **SUGGERIMENTI PRINCESS**

Quando usate l'apparecchio dovete osservare le seguenti raccomandazioni di base:

1. Leggete attentamente le istruzioni d'uso.
2. Per evitare il rischio di scosse elettriche, non immergete l'apparecchio in acqua o altri liquidi.
3. Non fate usare l'apparecchio dai bambini. Sorvegliate attentamente l'apparecchio quando lo usate in presenza di bambini. Non lasciate l'apparecchio incustodito quando la spina è inserita nella presa di alimentazione.
4. Scollegate la spina dalla presa di alimentazione quando estraete o inserite il serbatoio sull'apparecchio, prima di rabboccarlo e prima di pulire l'apparecchio, o quando non lo usate. Prendete in mano la spina per estrarla dalla presa di alimentazione. Non tirate mai per il filo.





5. Non usate l'apparecchio se il filo o la spina sono danneggiati, o se l'apparecchio presenta un funzionamento difettoso, è caduto o danneggiato. Spedite l'apparecchio al servizio di assistenza autorizzato della vostra zona per l'eventuale riparazione.
6. Non smontate né cercate di riparare l'apparecchio personalmente. Spedite l'apparecchio al servizio di assistenza autorizzato della vostra zona per l'eventuale riparazione.
7. Assicuratevi che il cavo di alimentazione o la prolunga non vengano a contatto con superfici calde o taglienti.
8. Lasciate raffreddare completamente l'apparecchio dopo l'uso ed avvolgetevi delicatamente il cavo intorno quando lo riponete.
9. Stirate esclusivamente con un movimento verticale dall'alto al basso.
10. Non usate mai il generatore di vapore in posizione orizzontale o rovesciata, per evitare che l'acqua possa fuoriuscire.
11. Non appendete l'apparecchio per il tubo.
12. Non toccate le parti calde, l'acqua calda o il vapore.
13. Non lasciate mai consumare tutta l'acqua contenuta nel serbatoio.
14. Usate l'apparecchio esclusivamente per lo scopo previsto. L'apparecchio è indicato per il solo uso domestico.
15. Per evitare di sovraccaricare la rete di alimentazione, non azionate contemporaneamente altri apparecchi ad elevato assorbimento.
16. Controllare i bambini affinché non giochino con l'apparecchio.
17. L'uso di questo apparecchio da parte di bambini o persone con problemi fisici, sensoriali, mentali o motori, o con scarsa esperienza o conoscenza, può causare gravi pericoli. Le persone responsabili per la loro sicurezza devono dare loro istruzioni chiare o supervisionare l'uso dell'apparecchio.

## PRINCESS ROYAL VERTICAL STEAMER

ART. 332733 / 332734

### INNAN DU BÖRJAR

Läs först igenom hela bruksanvisningen och behåll den för framtida referens. Apparaten får endast kopplas till ett jordat vägguttag.

Avlägsna före den första användningen allt förpackningsmaterial och diska tillbehören i varmt vatten. Se till att du håller de elektriska delarna torra.

### ANVÄNDARTIPS

- Avlägsnar skrynklor på det effektivaste, enklaste och säkraste sättet
- Snabbare än ett vanligt strykjärn, men utan risk att plagget bränns eller sveds
- Avlägsna tapeter med minimalt besvär
- Idealisk för att snabbt fräscha upp klädesplagg strax innan de ska bära dem.quick refreshing of clothing for immediate wearing
- Kan användas för kläder, tapeter, draperier och de flesta tyger
- Genom ångans höga temperatur kan sprutan användas för olika hygieniska ändamål, den ger ett påfallande förbättrat utseende åt stoppade möbler, gardiner, hattar etc.
- Det moderna plasthuset ger låg vikt och ett vackert utseendelooking
- Vattenbehållarens stora kapacitet låter dig använda apparaten under långa perioderBig (2,2 timmar kontinuerligt)
- Ergonomiskt och bekvämt behållarhandtag för enkelt bruk
- Den transparenta behållaren visar tydligt vattennivån
- Ergonomisk strömbrytare som enkelt manövreras genom att trampa med foten. by stepping on once
- Strömindikator visar TILL/FRÅN
- Lättvikts, flexibel slang
- En säkerhetskrets stänger av ångsprutan om den skulle löpa torr
- Lättlöpande svänghjul för mobilitet
- Modern hängmekanism som håller både ånghuvud och klädesplagg
- Bekvämt ånghuvud med ergonomisk formgivning (Se Figur 1)



## APPARATENS DEALRIDENTIFICATION

1. Ånghuvud
2. Slang
3. Slanguttag
4. Huvudmodul
5. Strömindikator
6. Strömbrytare
7. Hånghuvud
8. Hångstån
9. Behållarhandtag
10. Vattenbehållare
11. Behållarspär
12. Svånghjul
13. Nätsladd

## FÖRBEREDELSE FÖR BRUKING

1. Sätt hånghstån (08) i det korresponderande hålet ovanpå apparaten enligt Figur 2 och skruva in de stadigt för hand. Montera sedan hånghuvudet ovanpå stån.
2. Fyll vattenbehållaren såsom visas i inFigur 3.  
Använd rent vatten. Destillerat eller filtrerat vatten rekommenderas för att undvika kalkbeläggning och sediment. Använd aldrig varmvatten eller andra vätskor, dessa kan skada vattenbehållaren och/eller själva apparaten.  
Anm.: Tillfoga inget rengöringsmedel, två eller andra tillsatser, dessa kan skada apparatens interna aluminiumdelar
3. Lossa behållarspärren och placera vattenbehållaren. Stån sedan behållarspärren med foten. För att avlägsna vattenbehållaren för påfyllning stån du av apparaten, drar ut kontakten och drar upp spärren igen med foten. Handtaget kan användas till att bära vattenbehållaren, inte hela apparaten. (Se Figur 4)
4. Sätt in slangen (02) i slangadaptern (03), tryck för att fästa slangen tills ett klick hörs. Dra försiktigt i slangen för att kontrollera att den sitter på plats. (Se figur 5)
5. Ångsprutan är nu klar för bruk.

## ANVÄNDNING

1. Sätt kontakten i ett lämpat vägguttag och sätt med handen eller foten strömbrytaren i läget ON enligt Figur 6. (Strömindikatorn tänds).  
Starta inte ångsprutan om vattenbehållaren är tom, apparaten kan överhettas.  
Vänta i 2 till 3 minuter tills det kommer ut ånga.  
Obs: Det är normalt att höra ett gurglande ljud från ångsprutan medan värmeelementet börjar producera ånga eller vid kondensbildning. Om detta sker under bruk behöver du bara rikta ånghuvudet uppåt så att överflödigt kondensvatten kan rinna tillbaka i apparatenf .
2. Håll upp alla sorters skjortor, jackor, kofter och tröjor med sina vanliga galgarany. . En byxgalge rekommenderas för behandling av byxor och slipsar. .
3. Håll sedan klädesplagget på plats med den lämpade stån placerad i hånghuvudet.
4. Arbeta med nedåtgående rörelser för att undvika att din hand kommer i kontakt med ångan, se Figur 7.  
Använd den andra handen till att släta ut ytan som ska ångas och sprid ytan med fingrarna.
5. Ånga långsamt genom att vidröra tyget lätt med ånghuvudet, alla skrynklor försvinner omedelbart.  
Det är mycket viktigt att både vidröra tyget med ånghuvudet och ge direkt ånga. Somliga klädesplagg går bättre att ånga från undersidan. Med litet övning arbetar du snart snabbt och effektivtvis . (Se Figur 8)  
OBS: Arbeta med slangen riktad uppåt så att eventuell kondens kan löpa fritt tillbaka i apparaten.  
Om du måste arbeta nära golvet, dvs. hålla ånghuvudet mindre än 1 m från golvet, måste du OFTA räta ut slangen och hålla den uppåt så att kondensvatten kan rinna tillbaka.

Vidrör aldrig siden eller sammet med ånghuvudet.  
**LÅT ALDRIG ÅNGSPRUTAN LÖPA TORR**

## EFTER BRUK

1. Sätt strömbrytaren på OFF efter bruk (strömindikatorn slocknarwill light off) och drag ut kontakten ur vägguttaget.
2. Hångh ånghuvudet i upprätt läge i sin hånghstån när det inte används.
3. Håll ut vattnet efter varje användning. Detta är viktigt därför att mikroorganismer kan växa i vattnet och skada apparaten.  
Därför måste vattnet regelbundet bytas ut.



## WARNING:

1. Vidrör aldrig ånghuvudet förrän det har svalnat helt
2. Låt apparaten aldrig löpa utan vatten.
3. Drag ut kontakten efter varje bruk.
4. Använd inte vattenbehållarens handtag till att bära hela apparaten, då skulle den kunna välta om du faller över.

## UNDERHÅLL OCH RENGÖRING

- Drag alltid ut kontakten före rengöring
- Låt ångsprutan svalna och rengör den sedan med en fuktig trasa.
- Använd aldrig aggressiva eller slipande rengörings- eller lösningsmedel

### Rengöring av vattenbehållaren:

Detta måste ske regelbundet för att förekomma att det växer mikroorganismer inuti vattenbehållaren.

1. Drag ut kontakten, lyft behållarspärren och tag ut vattenbehållaren.
2. Häll ut gammalt vatten om apparaten inte har använts under en tid.
3. Fyll behållaren på nytt och häll ut vattnet igen.

Med jämna mellanrum, beroende på ledningsvattnets kvalitet, måste vattenbehållaren desinfekteras. Gör så här:

1. Drag ut kontakten, lyft behållarspärren och tag ut vattenbehållaren.
2. Fyll behållaren med färskvatten och tillfoga en halv tesked klorblekmedel till vattnet.
3. Skaka kraftigt.
4. Häll ut vattnet.
5. För att skölja behållaren fyller du den på nytt, skakar den och häller ut vattnet igen.  
Häll regelbundet ut gammalt vatten ur ångsprutan för att avlägsna sediment och bibehålla rätt vatten nivå.  
OBS: Två olika vattenledningsnät har aldrig samma mineralhalt. Om ångsprutan börjar slå från och till under bruk, anger termostaten att värmeanordningen måste befrias från kalksediment. The sediments to be descaled

### Avkalkning:

För att fungera ordentligt måste ångsprutan avkalkas regelbundet. Hur ofta beror på vattnets kvalitet och hur mycket den används. Gör så här för att avkalka apparaten:

1. Drag ut kontakten, tag ut vattenbehållaren, fyll den med vatten och skaka kraftigt för att lösgöra den grövsta kalkbeläggningen. Häll ut vattnet och upprepa handlingen om det behövs.
2. Fyll vattenbehållaren till hälften med en blandning av avkalkningsmedel och vatten (följ anvisningarna på avkalkningsmedlets förpackning för rätt mängd och avkalkningstid). Stäng vattenbehållaren.
3. Ställ undan behållaren under den tid som anges i avkalkningsmedlets anvisningar. Vänd den sedan upp och ned för att avkalka den andra halvan under samma tid.
4. Sätt sedan vattenbehållaren i apparaten, sätt i kontakten och starta apparaten.
5. Låt apparaten löpa tills vattenbehållaren är nästan tom (ånga inga kläder under denna tid).
6. Drag ut kontakten, lossa och tag ut vattenbehållaren och skölj den med rent vatten. Häll sedan ut vattnet.
7. Fyll vattenbehållaren på nytt med vatten och upprepa steg 4 och 5.  
Ångsprutan är nu åter klar för bruk.

Obs: Om du efter avkalkningen misstänker att det finns kvar kalkbeläggning i värmeanordningen kan du upprepa avkalkningen efter behov. Om du alltid använder destillerat vatten behöver apparaten inte avkalkas.

Tips: Avkalkningsmedlet kan köpas i de flesta snabbköp och är samma medel som används för kaffebryggare, rostfria vattenkokare och luftfuktare.

## PRINCESS-TIPS

Följ alltid följande grundregler när du använder apparaten:

1. Läs bruksanvisningen noggrant före bruk.
2. För att undvika risk för elektriska stötar får apparaten aldrig sänkas i vatten eller någon annan vätska.
3. Låt apparaten inte användas av barn. Håll noga tillsyn om apparaten används med barn i närheten. Lämna inte apparaten utan tillsyn medan kontakten sitter i vägguttaget.



4. Drag ut kontakter når du placerar eller tar ut vattenbehållaren, före rengöring, påfyllning av vatten eller när apparaten inte används. Grip alltid vid kontakten när du drar ut den, drag aldrig i sladden.
5. Använd aldrig en apparat med en skadad sladd eller kontakt, eller om den fungerar rätt, har fallit eller på något sätt har tagit skadamaner. Lämna in apparaten vid närmaste befogade verkstad för kontroll, reparation eller justering.
6. Försök aldrig själv ta isär eller reparera apparaten. Lämna in den hos närmaste befogade verkstad för kontroll, reparation eller justering.
7. Låt aldrig nätsladden komma i kontakt med vassa kanter eller varma ytor, t.ex. spisen.
8. Låt apparaten svalna helt och linda sladden löst runt apparaten när den ställs undan.
9. Arbeta endast med vertikala rörelser, uppåt och nedåt.
10. Använd aldrig ångsprutan horisontellt eller lutade bakåt, då kan det rinna ut vatten.
11. Försök aldrig hänga upp apparaten i slangen.
12. Undvik kontakt med varma föremål, varmvatten eller ångaing.
13. Låt aldrig vattenbehållaren löpa torr under bruket dry.
14. Apparaten får endast användas inomhus och för sitt avsedda ändamål.
15. För att undvika risken för en överbelastad strömkrets bör ingen annan apparat med höga watt användas samtidigt på samma grupp.
16. Barn ska hållas under uppsikt så att de inte leker med apparaten.
17. Om apparaten används av personer med ett fysiskt, mentalt eller motoriskt funktionshinder eller nedsatt sinnesförmåga, eller brist på erfarenhet och kunskap, kan fara uppstå. Personer som är ansvariga för deras säkerhet ska ge uttryckliga instruktioner eller hålla dem under uppsikt när de använder apparaten.

## PRINCESS ROYAL VERTICAL STEAMER

ART. 332733 / 332734

### INDEN IBRUGTAGNING

Läs denne brugsanvisning grundigt igennem, inden apparatet tages i brug, og gem den, så du også ved en senere lejlighed kan kigge i den. Tilslut apparatet udelukkende til en stikkontakt med jordforbindelse.

Før apparatet tages i brug første gang, fjernes emballagen og tilbehøret vaskes af i varmt vand. Sørg for, at de elektriske dele ikke kommer i berøring med vand.

### EGENSKABER

- Fjerner folder på effektiv, nem og sikker vis.
- Hurtigere end et almindeligt strygejern; forårsager ingen brand- eller svedne pletter.
- Fjerner tapet uden problemer.
- Ideelt til hurtig opfriskning af påklædning, inden du tager det på.
- Egnet til påklædning, tapet, gardiner og andet materiale.
- Dampens høje temperatur gør apparatet ligeledes egnet til sanitære gøremål og forbedrer møbel-beklædningens, gardiners og hattes udseende o.s.v.
- Det er let i vægt og flot at se på takket være dets moderne design af plast.
- Takket være vandbeholderen med stort indhold kan du bruge apparatet i lang tid (2,2 timer i ét stræk).
- Ergonomisk og praktisk beholdergreb med henblik på nem anvendelse.
- Gennemsigtig vandbeholder angiver tydeligt vandniveauet.
- Ergonomisk TÆNDE-/SLUKKE-knap, nem at betjene ved at træde på den én gang med foden.
- Lampe for TÆNDE-/SLUKKE indikation.
- Fleksibel letvægtsslange.
- Takket være sikkerhedsstrådføring slukkes der midlertidigt for apparatet, når dette er ved at løbe tør for vand.
- Nem at flytte på takket være små hjul.
- Moderne hængemekanisme til forstøverhoved og påklædning.
- Komfortabelt, ergonomisk designet forstøverhoved (se figur 1).

### BESKRIVELSE AF DAMPAPPARATET

1. Forstøverhoved
2. Slange
3. Slangeadapter
4. Hovedelement
5. Kontrollampe
6. Tænde-/slukke-kontakt
7. Hængehoved



8. Hængestang
9. Beholdergreb
10. Vandbeholder
11. Beholderlåg
12. Hjul
13. Netledning

## FORBEREDELSE INDEEN I BRUGTAGNING

1. Stik hængestangen (8) i det dertil beregnede hul på apparatets overside, som vist i figur 2, og drej den godt fast med hånden. Fastgør derefter hængehovedet på stangens overside.
2. Fyld vandbeholderen, som vist i figur 3.  
Brug rent vand. For at forebygge kalksten og kalkaflejringer anbefales det at bruge destilleret eller filtreret vand. Brug aldrig varmt vand eller andre væsker, da disse kan beskadige vandbeholderen og/eller apparatet.  
OBS: Kom aldrig rengøringsmidler, sæbe eller andre midler i vandbeholderen; disse vil kunne beskadige apparatets indre dele af aluminium.
3. Åbn låget på beholderen og fyld beholderen med vand. Luk derefter låget med foden.  
Hvis du atter vil fylde vandbeholderen, sluk da for apparatet, tag stikket ud af stikkontakten og løft låget med foden. Med håndgrebet kan du bære vandbeholderen, ikke hele apparatet (se figur 4).
4. Sæt slangen (02) i slangetilkoblingen (03); tryk slangen i bund, indtil du hører et klik. Træk forsigtigt i slangen for at kontrollere, om den er sat ordentligt fast. (Se figur 5)
5. Dampapparatet er nu klar til brug.

## BRUG AF DAMPAPPARATET

1. Stik stikket i stikkontakten og indstil med hånden eller foden tænde-/slukke-kontakten på position ON, som vist i figur 6 (kontrollampen lyser).  
Tænd ikke for apparatet, når vandbeholderen ikke er fyldt med vand; dette vil kunne forårsage overophedning.  
Vent i 2 til 3 minutter, indtil der kommer damp ud af apparatet.  
OBS: Når der dannes damp eller når der optræder kondensation, laver apparatet skvulpende lyde. Sker dette, mens apparatet er i brug, hold da forstøverhovedet i opadgående retning, så den overflødige kondensation kan løbe tilbage i apparatet.
2. Hæng alle skjorter, jakker, frakker og trøjer på almindelige bøjler. Hvis du ønsker at dampstryge bukser og slips, anbefales det at bruge en buksebøjle.
3. Hold da påklædningen op ved hjælp af den dertilhørende bøjle i hængehovedet.
4. Dampstryg med en nedadgående bevægelse, som vist i figur 7, for at undgå at din hånd kommer i berøring med dampen. Brug din anden hånd til at rette ud på den del, der skal dampstryges, og brug fingrene til at flytte på den del, der skal dampstryges.
5. Dampstryg langsomt ved blidt at røre ved materialet med forstøverhovedet, hvorigennem folder øjeblikkeligt vil forsvinde. Det er yderst vigtigt at kombinere denne berøring af forstøverhovedet med direkte damp. I nogle tilfælde er det bedst at dampstryge med vrangsidens udadtil. Hurtighed og effektivitet vil kunne opnås med lidt øvelse (se figur 8).  
OBS: Dampstryg med slangen i opadgående retning, således at kondensation kan løbe tilbage i dampapparatet. Dampstryg tæt ved gulvet, d.v.s. mindre end 1 m fra gulvet, bør du med REGELMÆSSIGE mellemrum rette op på slangen, så den holdes fri for kondensation.

Rør ALDRIG ved silke eller fløjel med forstøverhovedet.  
LAD DAMPAPPARATET ALDRIG LØBE TØRT FOR VAND

## EFTER BRUG

1. Efter brug af dampapparatet trykkes der på slukke-knappen (kontrollampen går nu ud) og tages stikket ud af stikkontakten.
2. Hæng forstøverhovedet i oprejst stilling i slangehængestangen, når dette ikke er i brug.
3. Tøm apparatet efter hver brug for vand. Dette er vigtigt, idet der ellers vil kunne dannes mikroorganismer i vandet, som vil kunne beskadige apparatet.  
Derfor skal vandet skiftes ud med regelmæssige mellemrum.

### ADVARSEL:

1. Rør aldrig ved forstøverhovedet, inden det er kølet helt af.
2. Brug aldrig apparatet uden vand.
3. Tag stikket efter hver brug ud af stikkontakten.
4. Brug grebet på vandbeholderen ikke til at bære hele apparatet med, da det ellers vil kunne vælte.



## VEDLIGEHOLDELSE OG RENGØRING

- Tag altid stikket ud af stikkontakten, når apparatet skal rengøres.
- Lad apparatet køle helt af og brug en fugtig klud til rengøring.
- Anvend aldrig aggressive rengørings- eller opløsningsmidler.

### Rengøring af vandbeholderen:

Dette skal ske med regelmæssige mellemrum for at forebygge dannelsen af mikroorganismer i vandbeholderen.

1. Løsn låget på beholderen og løft dette for at løsne vandbeholderen.
2. Hæld gammelt vand ud, hvis det har stået længe.
3. Fyld vandbeholderen påny og hæld vandet ud.

Fra tid til anden, alt afhængig af kvaliteten af vandet, skal vandbeholderen desinficeres. Gør som følger:

1. Løsn låget på beholderen og løft dette for at løsne vandbeholderen
2. Fyld med rent vand og tilføj en halv teskefuld klorblegemiddel.
3. Ryst kraftigt.
4. Hæld vandet ud.
5. For at kunne skylle den godt, fyldes der atter vand på vandbeholderen. Ryst godt og hæld vandet ud. Hæld af og til vandet ud af apparatet for at undgå kalkaflejringer. Sørg for, at det korrekte vandniveau overholdes.

OBS: Indholdet af mineraler i vandet er ikke det samme alle steder. Begynder dampapparatet at tænde og slukke under almen brug, angiver termostaten, at varmelegemet bør afkalkes.

### Afkalkning:

For at undgå at dampapparatet fungerer dårligt, bør dette afkalkes med regelmæssige mellemrum. Hvor tit dette bør ske, afhænger af vandkvaliteten og hvor tit apparatet er i brug. Gør som følger:

1. Løsn vandbeholderen og fjern denne. Fyld den med vand og ryst kraftigt for at fjerne store kalkaflejringer. Hæld vandet ud og gentag, om nødvendigt.
2. Fyld vandbeholderen halvt med en blanding af afkalkningsmiddel og vand (læs instrukserne på afkalkningsproduktet for at kunne tilføje den rette mængde vand og med henblik på afkalkningstiden). Luk vandbeholderen.
3. Lad vandbeholderen stå stille i den periode, som angivet står i afkalkningsmidlets anvisning. Herefter vendes vandbeholderen, således at den anden side afkalkes inden for samme periode.
4. Fastgør derefter vandbeholderen atter på apparatet, stik stikket i stikkontakten og tænd for apparatet.
5. Lad apparatet forblive tændt, indtil vandbeholderen næsten er tom (dampstryg intet tøj mens dette står på).
6. Løsn vandbeholderen, fjern og tøm den og skyl den derefter med vand. Hæld herefter vandet ud.
7. Fyld vandbeholderen påny med vand og gentag trinene 4 og 5.  
Dampapparatet er nu klar til brug.

OBS: Er der efter afkalkningen stadig kalkrester i vandbeholderen, gentag da afkalkningsprocessen, om nødvendigt. Bruger du til enhver tid destilleret vand, er det ikke nødvendigt at afkalke apparatet.

Tip: Afkalkningsmidlet kan fås i de fleste supermarkeder og er det samme, som også bruges til espresso-apparater, vandkogere eller luftbefugtere.

## PRINCESS TIPS

Inden apparatet tages i brug, bør der tages hensyn til følgende forholdsregler:

1. Læs brugsanvisningen grundigt igennem, inden apparatet tages i brug.
2. Kom aldrig apparatet ned i vand eller andre væsker. Ifald dette sker, opstår der risiko for at få elektriske stød.
3. Børn må ikke bruge dette apparat. Pas altid godt på, hvis du stryger i nærheden af børn. Gå aldrig fra et tændt strygejern.
4. Tag stikket ud af stikkontakten, når du under rengøringen fjerner vandbeholderen eller sætter denne tilbage, når denne fyldes med vand og når apparatet ikke er i brug. Træk aldrig i ledningen, men derimod i selve stikket.
5. Brug ikke apparatet, når ledningen er beskadiget, eller hvis dette er faldet på gulvet eller er blevet beskadiget. Apparatet bør da sendes til reparation eller kontrol til en anerkendt montør.



6. Under ingen omstendigheter må du selv demontere eller reparere apparatet. Reparationer eller kontroll må udelukkende utføres av en anerkendt montør.
7. Netledningen og forlængerledningen må aldri komme i berøring med skarpe rande og varme overflader, såsom f.eks. et komfur.
8. Lad apparatet køle helt af, inden det gemmes af vejen. Vikl ledningen løst omkring apparatet.
9. Dampstryk altid i en lodret bevægelse, ovenfra og nedefter.
10. Brug dampapparatet aldrig i en vandret eller bagover vipet position, idet dette vil kunne forårsage lækage.
11. Hæng dampapparatet ikke op i slangen.
12. Undgå kontakt med varme dele, varmt vand eller damp.
13. Under brug må vandbeholderen ikke løbe tør for vand.
14. Brug apparatet udelukkende til det, det er beregnet til. Brug det udelukkende indendørs.
15. Undgå overbelastning af hjemmets elektriske system og tilslut ikke andre apparater, der bruger meget elektricitet, på samme gruppe som dampapparatet.
16. Hold opsyn med børn, så man er sikker på, at de ikke bruger apparatet som legetøj.
17. Det kan være farligt at lade børn eller personer med et mentalt eller fysisk handicap eller uden den nødvendige erfaring eller viden anvende apparatet. Den, der har ansvaret for deres sikkerhed, bør først instruere dem i brugen heraf eller altid selv holde tilsyn, når apparatet er i brug.

## PRINCESS ROYAL VERTICAL STEAMER

ART. 332733 / 332734

### FØR BRUK

Les alle instruksene før bruk og oppbevar dem til senere bruk. Dette apparatet kan kun kobles til en jordet stikkontakt.

Før du bruker apparatet for første gang, fjerner du emballasjen og vasker delene i varmt vann. Vær nøye med at de elektriske delene fortsatt er tørre.

### TIPS OM BRUK

- Fjerner skrukker på en effektiv, enkel og sikker måte
- Raskere enn et vanlig strykejern, uten problemer med brenning eller sviing
- Fjerner tapeter så og si uten bry
- Ideell hvis du vil friske opp klær raskt før du tar dem på deg.
- Kan brukes til klesplagg, tapeter, draperier og de fleste stoff
- Dampens høye temperatur gjør det mulig å bruke apparatet til rengjøring og forbedrer utseendet på møbelstopping, gardiner, hatter, etc.
- En moderne husenhet i plast gjør apparatet lett og gir det et flott utseende
- En vannbeholder med stor kapasitet gjør det mulig å bruke apparatet over lengre tid (2,2 timer uavbrutt). Beholderens håndtak er ergonomisk og behagelig og dermed enkel å bruke.
- Gjennomskiktig beholder gjør at vannivået blir tydelig.
- Ergonomisk PÅ/AV knapp som er lett å styre med foten, bare trakk på den en gang.
- Strømlens viser PÅ/AV.
- Lett, fleksibel slange.
- Sikkerhetsinstallasjon slår av det vertikale dampdampapparatet når det blir tørt.
- Trinser som er lette å rulle gir god bevegelighet.
- Moderne hengemekanisme holder både dampmunnstykke og klær.
- Dampmunnstykke med bekvem, ergonomisk design (Se Figur 1)

### LISTE OVER DELER

1. Dampmunnstykke
2. Slange
3. Slangeadapter
4. Hovedenhet
5. Kontrolllys (strømindikator)
6. Strømbryter
7. Opphengingshode
8. Opphengingsstav
9. Håndtak til beholder
10. Vannbeholder
11. Lås til beholder
12. Trinser
13. Strømledning



## FORBEREDELSE TIL BRUK

1. Sett opphengningsstaven (08) inn i det passende hullet øverst på enheten, slik det blir beskrevet i Figur 2 og skru det godt fast for hånd. Deretter fester du opphengingshodet øverst på stangen.
2. For å fylle vannbeholderen med vann, fortsetter du slik det blir beskrevet i Figur 3.  
Bruk friskt vann. Vi anbefaler at du bruker destillert eller filtrert vann for å unngå avleiringer og utfellinger. Bruk aldri varmt vann eller andre væsker, da disse kan skade vannbeholderen og/eller apparatet.  
Merk: Ha ikke noe rengjøringsmiddel, såpe eller andre tilsetninger i vannbeholderen, da disse kan skade delene av aluminium inne i apparatet.
3. Åpne låsen på beholderen og sett i vannbeholderen. Når den er på plass, lukker du beholderlåsen med foten.  
For å ta av vannbeholderen når du skal fylle på nytt vann, slår du av enheten, tar støpselet ut av stikkkontakten og løfter låsen ved hjelp av foten. Håndtaket kan brukes når du vil bære vannbeholderen, men ikke når du bærer hele enheten. (Se Figur 4)
4. Før slangen (02) inn i slangeadapteren (03), trykk for å feste slangen til du hører et klikk. Trekk forsiktig for å sikre at slangen er i riktig posisjon. (Se figur 5)
5. Dampapparatet er klart til bruk

## RÅD OM BRUK

1. Koble til et egnet strømuttak, slå på strømbryteren for hånd eller fot til PÅ (ON) posisjon, slik det er beskrevet i Figur 6 (Strømindikatoren vil lyse).  
Ikke sett på dampapparatet dersom det ikke er vann i vannbeholderen, da det kan bli overopphetet. Vent i 2 til 3 minutter på at dampen skal komme ut.  
Merk: Det er normalt at dampapparatet gir fra seg en gurglende lyd når oppvarmeren begynner å forme damp eller dersom det blir dannet kondens. Hvis dette oppstår når du bruker dampapparatet, holder du bare dampmunnstykket oppover slik at kondensen kan renne tilbake inn i dampapparatet.
2. Heng alle slags skjorter, jakker, strikkejakker og pullover på de sedvanlige kleshengerne. Når du skal dampe bukser og slips, anbefaler vi at du bruker en kleshenger beregnet på bukser.
3. Deretter holder du klesplagget på plass ved hjelp av den tilhørende hengeren som settes i opphengingsanordningen.
4. Damp med en nedovergående bevegelse for å unngå at hånden kommer i kontakt med dampen, slik det er beskrevet i Figur 7. Bruk den andre hånden for å strekke området som skal dampes og bruk fingrene for å utvide området.
5. Damp langsomt ved å berøre materialet lett med dampmunnstykket, og skrukkene vil forsvinne med en gang. Det er veldig viktig at du kombinerer trykket fra dampmunnstykket med direkte damp. En del klesplagg skal helst dampes fra undersiden. Med øvelse kan du oppnå fart og effektivitet. (Se Figur 8)  
MERK: Damp med slangen i loddrett posisjon, slik at eventuell kondens kan renne tilbake i dampapparatet. Dersom du damper på lavt nivå nær gulvet, d.v.s. under 1 m, må du strekke ut slangen REGELMESSIG for å unngå kondens.

Ikke berør silke eller fløyel med dampmunnstykket.

**DAMPAPPARATET FÅR ALDRI BLI TØRT**

## ETTER BRUK

1. Når du har brukt dampapparatet, vrir du til AV (OFF) (strømindikatoren slutter å lyse) og trekker strømledningen ut av støpselet.
2. Heng dampmunnstykket i oppreist stilling i stativet når det ikke er i bruk.
3. Hell ut vannet hver gang du har brukt dampapparatet. Dette er viktig, da mikroorganismer ellers kan begynne å vokse i vannet og dermed ødelegge enheten. Derfor er det viktig at vannet blir skiftet ut regelmessig.

### ADVARSEL:

1. Rør aldri dampmunnstykket før det er ordentlig avkjølt.
2. Bruk aldri apparatet uten vann.
3. Dra ut kontakten hver gang du har brukt dampapparatet.
4. Ikke bruk håndtaket til vannbeholderen for å bære hele enheten, da dampapparatet kan velte.





## VEDLIKEHOLD OG RENGJØRING

- Dra alltid ut kontakten før du rengjør enheten
- La dampapparatet bli avkjølt, og bruk deretter en støvklut til rengjøringen.
- Bruk aldri aggressive eller slipende rengjøringsmidler eller løsemidler

Rengjøring av vannbeholderen:

Dette skal gjøres regelmessig for å forhindre tilvekst av mikroorganismer inne i vannbeholderen.

1. Dra ut kontakten og trekk låsen til beholderen opp for å ta bort vannbeholderen.
2. Hell ut gammelt vann hvis det ikke er blitt brukt over en lengre tid.
3. Fyll vannbeholderen på nytt og hell deretter ut vannet.

Fra tid til annen må vannbeholderen desinfiseres. Hvor ofte du trenger å gjøre dette, avhenger av hvor god kvalitet det er på vannet der du bor. Gjør på følgende måte:

1. Dra ut kontakten og løft opp låsen til beholderen for å løse vannbeholderen.
2. Fyll den med friskt vann og ha en halv teskje klorin i vannet.
3. Ryst kraftig.
4. Hell ut vannet.

5. Når du skal rense, fyller du nytt vann i vannbeholderen, ryster den og heller ut vannet.

Du bør fra tid til annen tømme dampapparatet for gammelt vann for å fjerne avleiringer og opprettholde korrekt vannivå.

MERK: Vann fra forskjellige vannforsyninger har ikke alltid samme mineralinnhold. Dersom dampapparatet begynner å slå seg på og av under normal bruk, viser termostaten at du må fjerne avleiringer.

Fjerning av avleiringer:

For å forhindre funksjonsforstyrrelser, må du regelmessig fjerne avleiringer fra dampapparatet. Hvor ofte du må fjerne avleiringer avhenger av vannkvaliteten og hvor ofte du bruker dampapparatet. For å fjerne avleiringer, gjør du på følgende måte:

1. Dra ut kontakten, fjern vannbeholderen, fyll den med vann og ryst den kraftig for å fjerne større avleiringer. Hell ut vannet og gjenta om nødvendig.
2. Fyll halvparten av vannbeholderen med en blanding av avkalkningsmiddel og vann (følg instruksene på avkalkningspreparatet for å se hvor mange prosent vann du må legge til og hvor lenge fjerningen av avleiringer skal pågå). Lukk vannbeholderen.
3. Sett vannbeholderen til side slik det blir forevist i manualen til avkalkningsmiddelet. Etterpå snur du vannbeholderen opp-ned like lenge for å fjerne avleiringene i den andre delen.
4. Deretter setter du vannbeholderen på enheten, setter i kontakten og slår på.
5. La apparatet gå til vannbeholderen nesten er tømt (ikke damp noe klesplagg i løpet av denne tiden).
6. Dra ut kontakten, ta bort vannbeholderen og sett den til side og skyl den med vann. Deretter heller du ut vannet.
7. Fyll vannbeholderen med nytt vann og gjenta trinn 4 til 5.

Nå er dampapparatet klart til bruk igjen.

Merk: Dersom du etter å ha fjernet avleiringer tror at det fremdeles er avleiringer i kjelen, gjentar du avleiringsprosessen. Dersom du alltid bruker destillert vann, er det ikke nødvendig å fjerne avleiringer i kjelen.

Tips: Avkalkningsmiddel er å få i de fleste supermarkeder og er det samme som brukes til espressomaskiner, rustfrie stålkjeler eller luftfuktere.

### TIPS FRA PRINCESS

Når du bruker dette apparatet, bør du ta følgende grunnleggende forholdsregler:

1. Les instruksene nøye før bruk..
2. For å minske risikoen for elektrisk sjokk, skal du aldri senke apparatet ned i vann eller andre væsker.
3. Barn bør ikke bruke dette apparatet. Når apparatet blir brukt i nærheten av barn, må du være ytterst oppmerksom. La ikke apparatet stå ubevoktet mens kontakten er i.



4. Dra ut kontakten når du setter på eller fjerner vannbeholderen, før du rengjør den, fyller på vann eller når den ikke er i bruk. Hold i selve kontakten når du trekker den ut. Trekk aldri i selve ledningen.
5. Bruk aldri et apparat med skadet ledning eller plugg eller etter at du har oppdaget funksjonsforstyrrelser i apparatet eller dersom du har mistet det eller på noen måte skadet det. Returner apparatet til nærmeste autoriserte servicested for å få det undersøkt, reparert eller justert.
6. Du får ikke under noen som helst omstendigheter demontere eller prøve å reparere noen som helst del av apparatet. Returner apparatet til nærmeste autoriserte servicested for å få det undersøkt, reparert eller justert.
7. Ikke la strømledningen eller skjoteledningen komme i kontakt med skarpe kanter eller varme overflater, inklusive komfyren.
8. La apparatet bli ordentlig avkjølt og vikl ledningen løst rundt apparatet før du setter det bort.
9. Damp kun opp og ned med loddrette bevegelser.
10. Bruk aldri dampapparatet i vannrett stilling eller bakover på skrå, da dette kan føre til at vannet renner ut.
11. Ikke prøv å heng opp enheten etter slangen.
12. Unngå kontakt med varme deler, varmt vann eller damp..
13. Ikke la vannbeholderen tørke ut når du damper..
14. Bruk apparatet kun til det det er konstruert for. Apparatet skal kun brukes innendørs.
15. For å minske risikoen for strømbrydd, skal du ikke bruke et apparat med høyt yteevne på samme strømkrets.
16. Barn bør overvåkes for å sikre at de ikke leker med apparatet.
17. Bruk av dette apparatet av barn eller personer med et fysisk, sensorisk, mentalt eller motorisk handikapp, eller med manglende erfaring og kunnskap, kan medføre fare. Personer som er ansvarlig for deres sikkerhet bør gi spesifikke instruksjoner eller overvåke bruken av apparatet.

## PRINCESS ROYAL VERTICAL STEAMER

ART. 332733 / 332734

### ENNEN KÄYTTÖNOTTOA

Lue ensimmäiseksi käyttöohje kokonaan läpi ja säilytä se myöhempäa tarvetta varten. Kytke laite ainoastaan maadoitettuun pistorasiaan.

Poista pakkausmateriaali ennen ensimmäistä käyttöä ja puhdista osat lämpimällä vedellä. Huolehdi siitä, että sähköosat pysyvät kuivina.

### KÄYTTÖOMINAISUDET

- Tehokkain, helpoin ja turvallisin tapa poistaa rypyt vaatteista.
- Nopeampi kuin tavallinen silitysrauta ilman palamisen vaaraa.
- Poistaa vaivatta seinäpaperin.
- Ihanteellinen vaatteiden nopeaan raikastukseen juuri ennen pukeutumista.
- Sopii käytettäväksi vaatteisiin, seinäpaperiin, verhoihin ja useimpiin kankaisiin.
- Kuumen höyryn ansiosta monikäyttöinen sekä puhdistustarkoituksiin että parantamaan huomattavasti tekstiilihuonekalujen, verhojen, hattujen jne. ulkonäköä.
- Modernin muovipinnan ansiosta kevyt ja ulkoasultaan näyttävä.
- Tilavuudeltaan suuri vesisäiliö mahdollistaa laitteen pitkäaikaisen yhtämittaisen käytön (2.2 tuntia).
- Säiliössä käyttöä helpottava ergonominen ja kätevä kahva.
- Läpinäkyvän säiliön ansiosta vedenpinnan korkeus aina näkyvissä.
- Ergonominen ja helppo, jalalla painettava ON/OFF-käyttökytin.
- ON/OFF-käyttökytimen merkkivalo.
- Kevyt, taipuisa letku.
- Turvallinen virrankatkaisutoiminto veden loppuessa säiliöstä.
- Liikuttamista helpottavat pyörät.
- Moderni ripustusmekanismi sekä höyrystinmelle että vaatteille.
- Kätevä, ergonomisesti muotoiltu höyrystin (ks. kuva 1).



## LAITTEEN OSAT

1. Höyrysuutin
2. Letku
3. Jatkoletku
4. Perusosa
5. Virran merkkivalo
6. Käyttökytkin
7. Ripustuspää
8. Ripustusputki
9. Säiliön kahva
10. Vesisäiliö
11. Säiliön lukitus
12. Pyörät
13. Liitosjohto

## ESIVALMISTELUT

1. Liitä ripustusputki (08) laitteen päällä olevaan reikään kuten kuvassa 2 ja kierrä se käsin lujasti kiinni. Pane sen jälkeen ripustuspää paikoilleen putken päälle.
2. Täytä vesisäiliö vedellä kuten kuvassa 3.  
Käytä raikasta vettä. On suositeltavaa käyttää tislattua tai suodatettua vettä kattilakiven ja sakan kertymisen estämiseksi. Älä käytä koskaan kuumaa vettä tai muita nesteitä, koska ne voivat vioittaa vesisäiliötä ja/tai laitetta.  
Huomaa: Älä pane vesisäiliöön pesuaineita, saippuaa tai muita aineita, koska ne voivat vahingoittaa laitteen sisäisiä alumiiniosia.
3. Vapautta säiliön lukko ja pane vesisäiliö paikoilleen. Kun se on paikoillaan, sulje lukko jalalla. Kun haluat poistaa säiliön kaataaksesi siihen vettä, katkaise ensin laitteen virta ja irrota pistotulppa pistorasiasta. Paina sen jälkeen lukkoa jälleen jalallasi. Kahvaa voidaan käyttää vain vesisäiliön, ei koko laitteen kantamiseen. (ks. kuva 4).
4. Aseta letku (02) letkusovittimeen (03) ja paina letkua kiinnittäaksesi sen, kunnes kuulet napsahduksen. Vedä varovasti varmistuaksesi siitä, että letku on paikallaan. (Ks. kuva 5)
5. Höyrytin on nyt käyttövalmis.

## KÄYTTÖOHJE

1. Liitä laite sille sopivaan verkkovirtaan ja käynnistä se joko käsin käyttökytkimestä tai jalalla painamalla ON-asentoon kuten kuvassa 6. (Virran merkkivalo syttyy.)  
Älä käynnistä höyrytintä, jos vesisäiliössä ei ole vettä, koska se saattaa aiheuttaa ylikuumentumista. Odota 2-3 minuuttia höyrymuodostuksen alkamiseksi.  
Huomaa: Höyryttimestä kuuluva kuriseva ääni on normaalia höyrymuodostuksen alkaessa tai veden kondensoituessa. Jos tämä tapahtuu kesken höyrytyksen, nosta höyraysuutin ylöspäin, jolloin liiallinen kondensoitunut vesi valuu takaisin höyrytimeen.
2. Anna paitojen, takkien, villatakkien ja villapaitojen riippua omissa vaatepuissaan. Housuja ja solmioita höyrytettäessä on suositeltavaa käyttää housuripustinta.
3. Pidä vaatetta paikoillaan käyttämällä sille tarkoitettua ripustuspäässä olevaa ripustusputkea.
4. Höyrytä alaspäin suuntautuvien liikkeiden kuten kuvassa 7 ja vältä kätesi joutumista kosketuksiin höyryn kanssa. Oio toisella kädelläsi höyrytettävää kohtaa yhä laajemmalla alalla.
5. Höyrytä hitaasti painamalla materiaalia kevyesti höyraysuuttimella, jolloin rypyt oikenevat välittömästi. On hyvin tärkeää yhdistää höyraysuutin suoraan höyryyn. Jotkin vaatekappaleet on parempi höyryttää alhaalta. Lyhyen harjoittelun jälkeen työ sujuu nopeasti ja tehokkaasti. (Ks. kuva 8.)  
HUOMAA: Höyryttäessäsi pidä letkua pystyasennossa, jolloin kondensoitunut vesi valuu itsestään höyrytimeen.  
Jos höyryttäminen tapahtuu alhaalla lähellä lattiaa, esim. alempana kuin metrin korkeudella, suorista letkua JATKUVASTI estämään kondensoitumisen syntymistä.

Älä kosketa höyraysuuttimella silkkiä tai samettia  
ÄLÄ KÄYTÄ HÖYRYTINTÄ KUIVANA



## KÄYTÖN JÄLKEEN

1. Kun et enää käytä laitetta, pane käyttökytkin OFF-asentoon (merkkivalo sammuu) ja irrota liitosjohto pistorasiasta.
2. Ripusta höyrysuutin pystyasentoon letkun ripustusputkeen, kun laitetta ei käytetä.
3. Kaada vesi ulos jokaisen käyttökerran jälkeen. Tämä on tärkeää, koska veteen saattaa syntyä mikro-organismeja, jotka voivat vioittaa laitetta.  
Tästä johtuen on välttämätöntä vaihtaa vesi säännöllisesti.

### VAROITUS:

1. Älä kosketa höyrysuutinta koskaan ennen kuin se on kokonaan jäähtynyt.
2. Älä käytä laitetta koskaan ilman vettä.
3. Irrota pistotulppa pistorasiasta jokaisen käyttökerran jälkeen.
4. Älä kanna koko laitetta vesisäiliön kahvasta, koska höyrytin voi kaatua.

## HOITO JA PUHDISTUS

- Irrota pistotulppa pistorasiasta aina ennen puhdistusta.
- Anna höyryttimen jäähtyä ja pyyhi laite kostealla liinalla.
- Älä käytä koskaan agressiivisia hankausaineita tai liuotteita.

### Vesisäiliön puhdistus

Tämä toimenpide on suoritettava säännöllisesti mikro-organismien kasvun estämiseksi vesisäiliössä.

1. Irrota pistotulppa pistorasiasta, vedä säiliön lukko ylös ja irrota vesisäiliö.
2. Kaada vanha vesi pois, jos sitä ei ole käytetty pitkään aikaan.
3. Täytä säiliö uudestaan vedellä ja kaada vesi pois.

Vesisäiliö on desinfioitava aika ajoin, myös vesilaitoksesi tuottaman veden laadusta riippuen. Toimi näin:

1. Irrota pistotulppa pistorasiasta, vedä säiliön lukko ylös ja irrota vesisäiliö.
2. Täytä säiliö raikkaalla vedellä ja lisää veteen puoli teelusikallista klooripitoista valkaisuainetta.
3. Ravista voimakkaasti.
4. Kaada vesi pois.
5. Huuhtelee vesisäiliö kaatamalla siihen vettä, ravista ja kaada vesi pois.

Kaada vanha vesi määräajoin pois höyryttimestä sakan poistamisesi ja vedenpinnan korkeuden säilyttämiseksi oikeana.

**HUOMAA:** Ei edes kahden vesilaitoksen veden mineraalipitoisuus ole sama. Jos höyryttimesi toiminta pysähtee kesken normaalia käyttöä, termostaatti ilmaisee tällä tavoin, että lämmityselementistä on poistettava kalkki.

### Kalkinpoisto

Toimintahäiriöiden estämiseksi höyryttimesi tarvitsee säännöllistä kalkinpoistoa. Kalkinpoistojen aikaväli riippuu veden laadusta ja siitä, kuinka usein laitetta käytetään. Kalkinpoisto tapahtuu seuraavasti:

1. Irrota pistotulppa pistorasiasta ja poista vesisäiliö. Täytä se vedellä ja ravistele voimakkaasti enemmän sakan poistamiseksi. Kaada vesi pois ja toista toimenpide tarvittaessa.
2. Kaada vesisäiliö puolilleen kalkinpoistoaineen ja veden sekoitusta (noudata kalkinpoistoaineen pakkauksessa olevia ohjeita oikean vesimäärän käytöstä ja kalkinpoiston kestosta). Sulje vesisäiliö.
3. Anna kalkinpoistoaineen vaikuttaa vesisäiliössä niin kauan kuin pakkauksen käyttöohjeessa on ilmoitettu. Käännä sen jälkeen vesisäiliö ylösalaisin, ja anna kalkinpoistoaineen vaikuttaa yhtä kauan kuin edellä.
4. Pane vesisäiliö takaisin laitteeseen, liitä pistotulppa pistorasiaan ja käynnistä laite.
5. Anna laitteen toimia, kunnes vesisäiliö on melkein tyhjä (älä höyrytä vaatteita tänä aikana).
6. Irrota pistotulppa pistorasiasta, irrota vesisäiliö ja tyhjennä se sekä huuhtelee vedellä.  
Kaada vesi pois.
7. Täytä vesisäiliö uudelleen vedellä ja toista kohtien 4 ja 5 toimenpiteet.  
Höyrytin on jälleen käyttövalmis.

Huomaa: Jos kalkinpoiston jälkeen säiliössä on mielestäsi vielä kalkkia, suorita kalkinpoisto tarvittaessa uudelleen. Jos käytät aina tislattua vettä, kalkinpoisto säiliöstä ei ole tarpeen.

Vihje: Kalkinpoistoon käytetään useimmista supermarketista saatavaa ainetta, jota käytetään myös espressokahvinkeitimien, ruostumattomasta teräksestä valmistettujen keittimien tai ilmankostuttimien kalkinpoistoon.

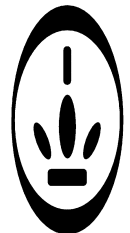

## PRINCESS-OHJEITA

Laitetta käytettäessä tulee aina ottaa huomioon seuraavat varotoimenpiteet:

1. Lue käyttöohje huolellisesti ennen käyttöä.
2. Sähköiskuvaaran välttämiseksi älä upota laitetta veteen tai muuhun nesteeseen.
3. Lapset eivät saa käyttää tätä laitetta. Pidä laitetta tarkoin silmällä, jos lähettyvillä on lapsia. Älä jätä toiminnassa olevaa laitetta ilman valvontaa.
4. Irrota pistotulppa pistorasiasta aina kun panet paikoilleen vesisäiliön tai irrotat sen, ennen puhdistusta ja vedenvaihtoa, tai kun et käytä laitetta. Kun irrotat pistotulpan pistorasiasta, vedä aina pistotulpasta, ei liitosjohdosta.
5. Älä käytä laitetta, jos sen johto tai pistotulppa ovat vioittuneet, häiriöiden sattuessa tai jos laite on pudonnut tai vioittunut jollain muulla tavoin. Toimita laite lähimpään valtuutettuun huoltopalveluun tarkastusta, korjausta tai säätöä varten.
6. Älä koskaan pura tai yritä korjata laitetta tai mitään sen osaa itse. Toimita laite lähimpään valtuutettuun huoltopalveluun tarkastusta, korjausta tai säätöä varten.
7. Älä anna liitosjohdon tai jatkojohdon koskettaa teräviä nurkkia tai kuumia pintoja eikä myöskään kuumaa liettä.
8. Anna laitteen jäähtyä perusteellisesti ja kelaajajohto löysästi laitteen ympärille, kun panet sen pois käytöstä.
9. Höyrytä ainoastaan ylös ja alas suuntautuvien pystyliikkein.
10. Älä käytä höyrytintä koskaan vaakasuorassa asennossa tai kallista sitä taaksepäin, koska se voi aiheuttaa veden vuotamista.
11. Älä pane laitetta riippumaan letkusta.
12. Vältä joutumasta kosketuksiin kuumien osien, kuuman veden tai höyryn kanssa.
13. Älä anna veden loppua säiliöstä laitetta käytettäessä.
14. Laitetta tulee käyttää vain sille kuuluvaan tarkoitukseen. Käytä laitetta vain sisällä.
15. Vältä ylikuormittamista sähkövirtaa äläkä käytä samanaikaisesti jotain muuta paljon tehoa tarvitsevaa laitetta.
16. Lapsia on valvottava tarkoin, että he eivät leiki laitteella.
17. Jos lapset tai fyysisesti vammaiset, aisti-, kehitys- tai liikuntavammaiset tai henkilöt, joilla ei ole tarvittavaa kokemusta tai taitoa, käyttävät tätä laitetta, siitä voi olla seurauksena vaaratilanne. Heidän turvallisuudestaan vastuussa olevien henkilöiden on annettava selvät ohjeet tai heidän on valvottava laitteen käyttöä.

## PRINCESS ROYAL VERTICAL STEAMER

ART. 332733 / 332734

### ANTES DE USAR

Ler primeiro as instruções antes de utilizar o aparelho, devendo conservá-las para as poder mais tarde consultar. Ligar este aparelho unicamente a uma tomada de ligação à terra.

Retirar o material de empacotamento e lavar os acessórios com água quente antes de utilizara máquina pela primeira vez.

Certifique-se que os componentes eléctricos ficam secos.

### SUGESTÕES DE UTILIZAÇÃO

- Tira as rugas segundo o método mais eficaz, fácil e seguro.
- É mais rápido do que um ferro convencional, não havendo riscos de queimar ou tostar a roupa.
- Retira o papel da parede sem qualquer problema.
- É ideal para refrescar rapidamente peças de roupa antes de as vestir.
- Pode ser utilizado para roupa, papel de parede, cortinados e a maioria dos tecidos.
- A temperatura alta do vapor permite que seja utilizado para fins sanitários e melhora substancialmente o aspecto de tapetes, cortinados, chapéus, etc.
- O revestimento moderno de plástico torna o aparelho leve e confere um aspecto invulgar.
- O Reservatório da Água com uma grande capacidade permite que utilize o aparelho sem interrupções (durante 2.2 horas continuamente).
- Asa do Reservatório ergonómica e confortável, de fácil utilização.
- O reservatório transparente permite controlar o nível da água.
- Botão ON/OFF (Ligar/desligar) ergonómico de fácil utilização, basta pressionar apenas uma vez com o pé.
- Indicador da luz para o botão ON/OFF (Ligar/desligar).
- Mangueira leve, flexível.



- Sistema de segurança da cablagem, que desliga temporariamente o ferro a vapor vertical quando o reservatório da água se esvaziou.
- Roldanas fáceis de enrolar.
- Mecanismo moderno de suspensão para segurar tanto a unidade do vapor como a roupa.
- Unidade de vapor confortável, design ergonómico (ver Figura 1)

## LISTA DAS PEÇAS

1. Unidade de Vapor
2. Mangueira
3. Adaptador da Mangueira
4. Unidade Principal
5. Indicador de Energia
6. Interruptor
7. Unidade da Barra de Suspensão
8. Haste da Barra de Suspensão
9. Asa do Reservatório
10. Reservatório da Água
11. Tranca do Reservatório
12. Roldanas
13. Fio Eléctrico

## PREPARAÇÃO PARA UTILIZAR O APARELHO

1. Inserir a Haste da Barra de Suspensão (08) no orifício correspondente situado na parte superior do aparelho, tal como vem descrito na Figura 2, e apertar manualmente com firmeza. Fixar em seguida a Unidade da Barra de Suspensão por cima da roldana.
2. Para encher o Reservatório da Água deve proceder de acordo com a descrição da Figura 3. Usar água fresca. Recomenda-se água destilada ou filtrada para evitar crosta ou sedimentos. Nunca deve usar água quente ou qualquer outro líquido porque podem avariar o Reservatório da Água e/ou o aparelho.  
Aviso: Não deitar detergente, sabão ou outros produtos no Reservatório da Água porque podem danificar os componentes de alumínio do aparelho.
3. Destrançar a tranca do Reservatório e inserir o Reservatório da Água. Quando estiver colocado, fechar a tranca do Reservatório com o pé.  
Para desprender o Reservatório da Água para voltar a enchê-lo, desligar o aparelho, retirar a ficha da tomada, e puxar simplesmente a tranca com o pé.  
A asa pode ser usada para transportar apenas o Reservatório da Água e não todo o aparelho. (ver Figura 4).
4. Inserir a mangueira (02) no adaptador da mangueira (03), e premir até ouvir um estalido. Puxar com cuidado para se certificar que a mangueira se encontra na posição correcta. (ver Figura 5)
5. A máquina a vapor está pronta a ser utilizada.

## COMO UTILIZAR O APARELHO

1. Ligar a uma ficha com a voltagem correcta, ligar o interruptor à mão ou com o pé para ON tal como vem descrito na Figura 6. (O Indicador de Energia acende).  
Não ligar a máquina a vapor se existir água no Reservatório da Água porque pode aquecer demasiado. Espere 2 ou 3 minutos até que deixe de deitar vapor.  
Aviso: É normal ouvir um borbulhar da máquina, enquanto aquece e produz vapor ou quando se gera condensação. Se isto acontece durante o funcionamento, deve colocar a Unidade do Vapor voltada para cima para deixar a condensação em excesso drenar novamente para a máquina.
2. Deve pendurar todo o tipo de camisas, casacos, casacos de malha, camisolas nos cabides do costume. Recomenda-se que use uma cruzeta para as calças e as gravatas.
3. Em seguida, deve colocar a peça de roupa na posição correcta, utilizando para tal efeito a roldana adequada situada na Unidade da Barra de Suspensão.
4. Usar o vapor com um movimento descendente para evitar que as suas mãos entrem em contacto com o vapor, tal como vem descrito na Figura 7. Usar a outra mão para endireitar a zona onde vai usar o vapor e alise a mesma com os dedos.
5. Use lentamente o vapor, tocando ligeiramente no material com a Unidade do Vapor e as zonas engelhadas desaparecem automaticamente. É muito importante que combine o toque da Unidade do Vapor directamente com o vapor propriamente dito. Para algumas peças de roupa convém utilizar o vapor pelo revés. Com um pouco de prática, adquire velocidade e eficácia. (Ver Figura 8).



**AVISO:** Use o vapor com a Mangueira voltada para cima, de forma a que a condensação possa drenar de novo para a máquina.

Se usar o vapor perto do solo, isto é a uma distância inferior a 1m do solo, deve manter **COM FREQUENCIA** a Mangueira voltada para cima e virada para fora para evitar qualquer ocorrência de condensação.

Não tocar em seda ou em veludo com a unidade do vapor.

**NÃO DEVE DEIXAR QUE A MÁQUINA A VAPOR FIQUE SECA**

### **DEPOIS DE UTILIZAR**

1. Depois de ter utilizado a máquina, deve desligar para OFF (o Indicador de Energia desliga-se) e puxar o Fio Eléctrico da tomada.
2. Colocar a Unidade do Vapor verticalmente na Haste da Barra de Suspensão quando deixar de usar o aparelho.
3. Deitar fora a água que não usou. Isto é importante porque se não o fizer podem surgir micro-organismos na água que por sua vez podem eventualmente avariar o aparelho.

Por isso, deve substituir a água com frequência.

**AVISO:**

1. Nunca deve tocar na Unidade do Vapor até ela ter arrefecido completamente.
2. Nunca deve utilizar o aparelho sem água.
3. Desligar da tomada sempre que o deixe de utilizar.
4. Não deve usar a Asa do Reservatório da Água para transportar o aparelho completo, porque a máquina pode tombar.

### **MANUTENÇÃO E LIMPEZA**

Desligar sempre o aparelho antes de o limpar.

Deixe arrefecer a máquina e use em seguida um pano húmido para o limpar.

Nunca deve usar detergentes ou dissolventes que risquem ou que sejam corrosivos.

Limpeza do Reservatório da Água:

1. Deve fazê-lo com frequência para evitar que surjam micro-organismos dentro do Reservatório da Água.
2. Desligar e puxar para cima a Tranca do Reservatório para soltar o Reservatório da Água.
3. Deitar fora a água antiga que não tenha sido usada durante muito tempo.
4. Encher de novo o Reservatório da Água e deitar fora em seguida a água.

De vez em quando, e dependendo da qualidade da sua companhia das águas, deve desinfectar o Reservatório da Água. Deve proceder do seguinte modo:

1. Desligar e puxar para cima a Tranca do Reservatório para soltar o Reservatório da Água.
2. Encher o mesmo com água fresca e adicionar uma meia colher de chá de Cloro para descorar a água.
3. Agitar com força.
4. Deitar fora a água.
5. Para enxaguar, encher de novo o Reservatório da Água, agitar e deitar fora a água.

Deve deitar fora a água periodicamente para retirar sedimentos e manter o nível correcto da água.

**AVISO:** Não existem duas companhias da água que tenham o mesmo conteúdo de minerais. Se a sua máquina a vapor começar a ter interrupções durante o funcionamento normal do mesmo, o termóstato deve então indicar que a unidade de aquecimento necessita de descalcificar os sedimentos.

**Descalcificação:**

Para evitar que o aparelho funcione mal, deve descalcificar o seu frequentemente. O período de intervalo entre as descalficações dependerá da qualidade da água e da frequência com que utiliza o aparelho. Para descalcificar deve proceder da seguinte maneira:

1. Desligar, retirar o Reservatório da Água, enchê-lo com água e agitar com força para retirar a grande quantidade de sedimentos. Deitar fora a água e repetir se for necessário.
2. Encher até metade o Reservatório da Água com uma mistura de um produto de descalficação e água (seguir as instruções do produto de descalficação para descobrir qual a percentagem de água que deve acrescentar e o tempo de descalficação). Fechar o Reservatório da Água.



3. Deixar o Reservatório da Água à parte durante o tempo que vem indicado no produto de descalcificação. Depois abane-o para descalcificar a outra parte durante o mesmo período de tempo.
  4. Em seguida, prender o Reservatório da Água ao aparelho, ligar à tomada e ligar o interruptor.
  5. Deixar trabalhar o aparelho até que o Reservatório da Água esteja quase vazio (não deve usar vapor na roupa quando o fizer).
  6. Desligar da tomada, soltar e esvaziar o Reservatório da Água, lavando-o com água. Deite fora em seguida essa mesma água.
  7. Encher de novo o Reservatório da Água com água e repetir os pontos 4 e 5.
- A máquina a vapor está pronta a ser utilizada de novo.

**Aviso:** Se depois de o ter descalcificado achar que existem ainda sedimentos na caldeira, deve repetir o processo de descalcificação se for necessário. Se usar sempre água destilada, não é preciso descalcificar a caldeira.

**Sugestão:** Pode adquirir o produto de descalcificação na maioria dos supermercados e é o mesmo que se utiliza para máquinas de fazer café, chaleiras de aço inoxidável ou humidificadores.

### **SUGESTÕES DA PRINCESS:**

Quando utilizar este aparelho, deve seguir sempre as precauções básicas:

1. Ler atentamente as instruções antes de utilizar o aparelho.
2. Para reduzir ao mínimo o risco de choque eléctrico, não deve mergulhar o aparelho em água ou em qualquer outro líquido.
3. As crianças não devem usar este aparelho, devendo haver sempre muita vigilância quando existirem crianças por perto. Não deixar o aparelho sem vigilância quando estiver ligado à tomada.
4. Desligar da tomada quando colocar ou soltar o Reservatório da Água, antes de o limpar, encher com água ou quando não estiver em funcionamento. Quando o desligar da tomada, deve pegar na tomada e puxá-la. Nunca puxe pelo fio.
5. Nunca deve usar um aparelho ou fio que estejam avariados ou danificados, ou quando o aparelho funcionar mal, ou caiu e avariou. Deve devolver o aparelho para ser reparado ou adaptado aos serviços de assistência autorizados na sua área.
6. Não deve desmontar ou tentar reparar qualquer peça seja em que circunstância for. Devolver o aparelho para ser reparado ou adaptado aos serviços de assistência autorizados na sua área.
7. O fio Eléctrico ou de extensão não deve tocar em objectos afiados ou superfícies aquecidas, incluindo o fogão.
8. Deixar arrefecer o aparelho completamente e enrolar o fio à volta do aparelho quando o guardar.
9. Deve usar o vapor apenas verticalmente.
10. Nunca usar a máquina a vapor horizontalmente ou levantá-la para trás, porque isso pode provocar uma descarga de água.
11. Não deve tentar pendurar o aparelho pela Mangueira.
12. Evitar o contacto com peças aquecidas, água quente ou vapor.
13. Durante o funcionamento, não deixe que o Reservatório da Água esvazie por completo.
14. Usar o aparelho apenas para o objectivo com que foi concebido. Unicamente para uso interior.
15. Para reduzir o risco de uma espécie de sobrecarga do circuito, não deve utilizar simultaneamente um outro aparelho com uma alta voltagem dentro do mesmo circuito.
16. Deve vigiar as crianças para se assegurar que não brincam com o aparelho.
17. O uso deste aparelho por crianças ou pessoas com deficiências físicas, sensoriais, mentais ou motoras, ou com falta de experiência ou conhecimentos pode provocar a ocorrência de riscos. As pessoas responsáveis pela sua segurança deverão receber instruções explícitas, ou então manter a vigilância enquanto o aparelho for utilizado.

الاصنف: ٣٣٢٧٣٤ \ ٣٣٢٧٣٣

مبخّر برينسس الملكى الراسى

### **قبل الاستخدام**

اقرأ دليل الاستخدام قبل استخدام الجهاز واحتفظ بالدليل لمراجعته فيما بعد. لا توصل الجهاز إلا بمقبس مؤرض.

عند استخدام الجهاز لأول مرة اخرجه من التعبئة واغسل مستلزماته في ماء ساخن. تأكد من عدم ابتلال الأجزاء الكهربائية.



## المميزات

- يزيل الكسور من الملابس بفعالية وسهولة وأمان
- أسرع من المكواة العادية ولا يسبب أماكن محروقة أو شائطة
- يزيل ورق الحائط بدون مشاكل
- مثالي لإنعاش الملابس بسرعة قبل ارتدائها
- مناسب للملابس وورق الحائط والستائر والمواد الأخرى
- درجة الحرارة العالية للبخار تجعل الجهاز مناسباً أيضاً لأغراض صحية أخرى وتحسن مظهر بطانة الأثاث والستائر والقباعات وغيرها
- وبفضل المتن البلاستيك الحديث فالجهاز خفيف الوزن وجميل المظهر
- وبفضل سعة خزان الماء الكبيرة يمكنك استخدام الجهاز لمدة طويلة (٢,٢ ساعة بدون انقطاع)
- ذراع الخزان مصمم بحذق بحيث يجعل استخدامه مريحاً وعملياً
- جدران الخزان شفافة بحيث تتبين مستوى الماء بوضوح
- مفتاح التشغيل والوقف اعمالي وسهل الاستعمال حيث أنه يعمل بالضغط عليه مرة واحدة بالقدم
- مصباح للتشغيل والوقف
- خرطوم مرن خفيف الوزن
- بفضل شبكة أسلاك الأمان يفصل الجهاز مؤقتاً إذا وشك الخزان على الجفاف
- سهل في النقل بفضل العجل
- آلية تعليق حديثة لقم الرش والملابس
- فم تبخير مصمم بالنظر إلى الراحة والفعالية (راجع الشكل ١).

## قائمة الأجزاء

١. فم الرش	٨. ماسورة التعليق
٢. الخرطوم	٩. ذراع الخزان
٣. مهبئ الخرطوم	١٠. خزان الماء
٤. الوحدة الرئيسية	١١. غطاء الخزان
٥. مؤشر ضوئي	١٢. عجل
٦. مفتاح التشغيل والوقف	١٣. سلك الكهرباء
٧. قطعة التعليق	

## استعدادات قبل الاستخدام

١. ادخل ماسورة التعليق (٨) في الخرم الموجود في قمة الجهاز كما هو مبين في الشكل ٢ وثبته بالإدارة باليد، ثم ركب قطعة التعليق على رأس الماسورة.
٢. املاً خزان الماء كما هو مبين في الشكل ٣.
- استخدم ماء نقياً ولمنع الترسب الكلسي نوصي باستخدام ماء مقطراً أو ماء مرشحاً. لا تستخدم أبداً ماء ساخناً أو سوائل أخرى لأنها قد تضر خزان الماء أو الجهاز.
- انتبه: لا تضع أي مواد منظفة أو ماء بصابون أو أي مادة أخرى في خزان الماء لأنها قد تضر الأجزاء الألمونيوم الموجودة في الجهاز.
٣. افتح غطاء الخزان واملأ الخزان بالماء، ثم اغلق الغطاء بمفتاح القدم. وإذا رغبت في ملء خزان الماء من جديد أوقف الجهاز أولاً وأخرج القابس من مقبس الكهرباء وارفع إذن الغطاء بقدمك إلى أعلى. استخدم مقبض اليد لرفع خزان الماء فقط لا الجهاز بأكمله (الشكل ٤).
٤. ادخل الخرطوم (٢) في المهبئ (٣) وأدره باليد حتى يثبت بإحكام. حرك الخرطوم بحذر للتأكد من أنه ثبت في مكانه. (انظر الشكل ٥).
٥. جهاز البخار جاهز الآن للاستخدام.

## استخدام جهاز البخار

١. ادخل القابس في مقبس الحائط واضبط مفتاح التشغيل والوقف باليد أو القدم على الوضع (مشغل) كما هو مبين في الشكل ٦ (يشغل إذن المؤشر الضوئي).

- لا تشغل الجهاز إن كان خزان الماء فارغاً فقد يضر التسخين المفرط الجهاز. انتظر دقيقتين أو ثلاثة حتى يخرج بخار من الجهاز.
- انتبه: عندما يولد الجهاز بخاراً أو يتكثف الماء يصدر الجهاز غمغمة. إذا حدث ذلك أثناء الاستخدام ارفع مع الرش إلى أعلى لتعديد التكتيف الزائد إلى الجهاز.
٢. علق جميع الفساتين والأردية والجاكيتات والملابس على المعاليق المعتادة. وإذا رغبت في معالجة سراويل أو كرفقات فيفضل استخدام معلاق السراويل.
٣. علق قطعة الملابس في قطعة التعليق باستخدام المعلاق الصحيح.
٤. بحرّ القطعة بتحريك فم البخار من أعلى إلى أسفل كما هو مبين في الشكل ٧ لتتبع تلامس البخار بيدك، واستخدم بيدك الأخرى لبسط القطعة التي تعالجها واستخدم أصابعك لتحريكها.
٥. رش البخار على القطعة ببطء بلمس القطعة بخفة بعم الرش وبذلك تزول الكسرات الموجودة في القماش. وهو في منتهى الأهمية أن تكون ملامسة فم الرش مقرونة بالبخار المباشر. ويستحسن معالجة بعض الأقمشة وهي مقلوبة داخلها خارجها. ومع التمرين سوف تتمكن من اكتساب المهارة والسرعة (راجع الشكل ٨).
- انتبه: استخدم البخار والخرطوم قائماً بحيث يعود التكتيف إلى الجهاز. وعندما تستخدم البخار بالقرب من الأرض يعني أوطى من ١ متر يجب عليك أن ترفع الخرطوم لوهلة بانتظام لتتخلص من التكتيف.
- لا تجعل فم الرش يتلامس مع الحرير أو المخمل.
- امنع جهاز البخار من أن يشتغل بدون ماء.

### بعد الاستخدام

١. يجب الضغط على مفتاح الوقف بعد استخدام جهاز البخار (ينطفئ المؤشر الضوئي) وإخراج القابس من مقبس الكهرباء.
٢. علق فم الرش رأسياً في حامل تعليق الخرطوم إن كنت لا تستخدم الجهاز.
٣. افرغ الخزان من الماء بعد استخدام الجهاز وهذا أمر مهم لأنك إن تركت فيه ماء تنمو فيه كائنات مجهرية قد تضر بالجهاز.
- ولذلك يجب عليك أن تجدد الماء بانتظام.
- تحذير:

١. لا تلمس فم الرش أبداً إلا بعدما يبرد تماماً
٢. لا تستخدم الجهاز أبداً إن كان فارغاً
٣. اخلع القابس من مقبس الكهرباء بعد كل استخدام
٤. لا تستخدم مقبض خزان الماء لحمل الجهاز لأنه قد ينقلب.

### الصيانة والتنظيف

- اخلع القابس من مقبس الكهرباء دائماً قبل تنظيف الجهاز
- اترك الجهاز حتى يبرد واستخدم خرقة مبللة لتنظيف الجهاز
- لا تستخدم مواد تنظيف قوية أو سوائل آكلة

### تنظيف خزان الماء:

- يجب أن تفعل التالي بانتظام لمنع نمو الكائنات المجهرية في خزان الماء.
١. اخلع غطاء خزان الماء وارفعه لتتمكن من إخراج خزان الماء
  ٢. افرغ الخزان من الماء القديم إن كنت لم تستخدمه لفترة
  ٣. املاً الخزان من جديد بالماء ثم افرغه.

قد يستوجب تعقيم خزان الماء من أن لآخر وفقاً لجودة الماء المتوفر وتفضل ذلك بالطريقة التالية:

١. اخلع غطاء خزان الماء وارفعه لتتمكن من إخراج خزان الماء
٢. املؤه بالماء النقي وأضف إليه نصف ملعقة صغيرة من الكلور
٣. رجّه بشدة
٤. افرغه من الماء
٥. ولكي تتمكن من شطفه جيداً املاً الخزان من جديد بالماء ورجّه قليلاً ثم افرغه من جديد.

إفراغ الجهاز من الماء من أن لأخر لتمنع نمو غشاء جبيري. راعي أن يكون مستوى الماء صحيحا على الدوام. انتبه: لا يحتوي الماء في كل مكان على مقدار متساو من المعادن. إن كان جهاز البخار يقف ويشغل أثناء الاستخدام المعتاد يعني ذلك أن المثبت الحراري يبنهك بوجوب نزع الكلس من عنصر التسخين.

### نزع الكلس:

ينبغي نزع الكلس بانتظام من جهاز البخار لكي يتمكن الجهاز من تأدية وظيفته على الوجه الصحيح. يتوقف تكرار نزع الكلس من الجهاز على نوعية الماء وكثرة استخدامه.

1. فكك خزان الماء وارفعه من الجهاز واملوه بالماء ورجّه بشدة حتى تنفصل منه قطع الحجر الكلس الكبيرة. صب الماء منه وكرر هذه العملية عند الضرورة.
  2. املا خزان الماء حتى نصفه بخليط من الماء ومادة نزع الكلس (اتباع التعليمات المكتوبة على التعبئة لتحصل على النسبة الصحيحة للماء والمادة والزمن المطلوب لنزع الكلس). اغلق غطاء الخزان.
  3. اترك الخليط في الخزان للمدة المحددة في دليل استخدام المادة النازعة لكلس. وبعد مرور الفترة اقلب الخزان لفترة مماثلة لتنزع الكلس من الجانب الأخر.
  4. ركب خزان الماء بعد ذلك في الجهاز وادخل القابس في مقبس الكهرباء وشغل الجهاز.
  5. اترك الجهاز يعمل حتى يقرب الخزان من الفراغ من الماء (لا تستخدم هذا البخار لمعالجة أي ملابس).
  6. فكك الخزان من جديد وارفعه من الجهاز واشطفه بالماء ثم افرغه من الماء.
  7. املا الخزان بالماء من جديد وكرر الخطوات 4 و 5.
- جهاز البخار جاهز الآن للاستخدام من جديد.

انتبه: إذا تواجدت بقايا كلسية بعد إتمام عملية نزع الكلس كرر هذه العملية عند الضرورة. وإذا كنت دائما تستخدم ماء مقطر لا حاجة إلى نزع الكلس.

نصيحة: تحصل على مواد نزع الكلس من السوبر ماركت وهي نفس المادة المستخدمة في آلات الاسبريسو وغلايات الماء ومرطبات الهواء.

### نصائح بريئسس

يستحسن مراعاة الاحتياطات التالية قبل استخدام الجهاز:

1. اقرأ دليل الاستخدام بعناية قبل الاستخدام.
2. لا تغطس الجهاز أبدا في ماء أو أي سائل آخر لمنع خطر الصدمات الكهربائية.
3. لا يسمح للأطفال باستخدام هذا الجهاز. واحذر استخدام هذا الجهاز في حضور الأطفال ولا تترك الجهاز أبدا دون إشراف والقباس في مقبس الكهرباء.
4. اخلع القباس من المقبس عند تفكيك خزان الماء من الجهاز أو إعادته إلى مكانه من أجل التنظيف أو الملاء أو إذا كنت لا تستخدمه. لا تخلع القباس من المقبس بشد السلك ولكن امسكه من القباس نفسه.
5. لا تستخدم الجهاز إن كان السلك تالفا أو إذا سقط أو كان تالفا. ابعته للإصلاح أو المراجعة إلى مهندس صيانة معترف به.
6. لا يجوز أبدا تفكيك الجهاز بنفسك أو محاولة إصلاحه. ابعته للإصلاح أو المراجعة إلى مهندس صيانة معترف به.
7. امنع احتكاك السلك أو سلك التطويل بالحروف الحادة أو الأسطح الساخنة مثل جوانب الفرن.
8. اترك الجهاز حتى يبرد تماما قبل خزنه ولف السلك حوله.
9. لا تستخدم البخار إلا في الاتجاه الرأسي من أعلى إلى أسفل.
10. لا تستخدم البخار أبدا في اتجاه أفقي أو متقلبا إلى الخلف لأن ذلك قد يؤدي إلى تسرب الماء.
11. لا تعلق جهاز البخار من الخرطوم.
12. امنع التلامس مع الأجزاء الساخنة أو الماء الساخن أو البخار.
13. راعي عدم جفاف خزان الماء أثناء الاستخدام.
14. لا تستخدم الجهاز لأغراض غير المقصودة منه ولا تستخدمه إلا في داخل المنزل.
15. تلاشى التحميل المفرط للشبكة الكهربائية في منزلك بعدم توصيل أجهزة أخرى تتطلب تيارا كهربائيا كبيرا بنفس المجموعة الموصول بها جهاز البخار.
16. امنع الأطفال من اللعب بالجهاز.
17. لا يخلو استخدام هذا الجهاز من الخطر إن استخدمه الأطفال أو الأفراد المعاقون جسمانيا أو عقليا أو قليلو الخبرة أو العلم. فعلى أولياء هذه الأفراد نظرا لسلامتهم أن يعطوهم تعليمات واضحة أو مصاحبتهم عند استخدام هذا الجهاز.

